



Wojciech Otrębski Grzegorz Wiącek

JESTEM DOROSŁY - CHCĘ PRACOWAĆ

# INWENTARZ PREFERENCJI CZYNNOŚCI ZAWODOWYCH OSÓB Z NIEPEŁNOSPRAWNOŚCIĄ UMYSŁOWĄ

Materiały wspierające młodzież z niepełnosprawnością umysłową  
w procesie przejścia z edukacji na rynek pracy



**Innowacyjny program**  
przygotowania do wykonywania pracy  
zawodowej dla młodzieży z niepełnosprawnością



**KAPITAŁ LUDZKI**  
NARODOWA STRATEGIA SPÓJNOŚCI

**UNIA EUROPEJSKA**  
EUROPEJSKI  
FUNDUSZ SPOŁECZNY



*Inwentarz* został opracowany przez firmę **Europerspektywa** w ramach projektu „Innowacyjny program przygotowania do wykonywania pracy zawodowej dla młodzieży z niepełnosprawnością” współfinansowanego ze środków Unii Europejskiej z Europejskiego Funduszu Społecznego w ramach Programu Operacyjnego Kapitał Ludzki.

Opracował zespół w składzie:

dr hab. Wojciech Otrębski prof. KUL – kierownik naukowy projektu

dr Grzegorz Wiącek

dr Agnieszka Kulik

mgr Janusz Cioczek

mgr Konrad Konefał

Aleksandra Wiącek-Zaroda - ilustracje

Europerspektywa Beata Romejko

20-411 Lublin, ul. Wolska 11A

[www.europerspektywa.pl](http://www.europerspektywa.pl)

[info@europerspektywa.pl](mailto:info@europerspektywa.pl)

© Europerspektywa, Lublin 2012

## INSTRUKCJA DLA BADAJĄCEGO

Inwentarz preferencji czynności zawodowych osób z niepełnosprawnością umysłową służy określeniu preferowanych przez ucznia rodzajów czynności zawodowych po to aby udzielić mu porady co do wyboru zawodu (profilu), którego będzie uczył się po ukończeniu gimnazjum, a także co do ewentualnej zmiany zawodu (profilu) w trakcie pierwszego roku nauki w szkole średniej.

Badający ma za zadanie zaprezentować uczniowi plansze z ilustracjami, poprosić go o dokonanie wyboru jednej spośród dwóch prezentowanych na niej ilustracji przedstawiających różne czynności zawodowe i zaznaczyć w arkuszu odpowiedzi odpowiednią literę (A lub B) oznaczającą wybrany przez ucznia rysunek. Zestaw ilustracji zawiera 66 plansz, zatem powyższą czynność należy powtórzyć 66 razy po kolei zgodnie z numeracją plansz.

Przed przystąpieniem do badania uczniowi należy przekazać następującą informację:

Zobaczysz teraz rysunki ludzi wykonujących różne prace. Na każdej kartce będą dwa obrazki. Będę Cię prosił(a) o wybranie tego, na którym narysowane jest to co wolał(a)byś robić w swojej przyszłej pracy. Możesz się chwilę zastanowić przy każdym obrazku.

Podczas prezentacji każdej planszy należy zadać poniższe pytanie:

Którą czynność wolał(a)byś wykonywać w pracy? Można dopowiedzieć „w Twojej przyszłej pracy” lub opisowo, że chodzi o pracę, którą osoba chciałaby wykonywać po zakończeniu szkoły)

lub (wersja alternatywna):

Jak wolał(a)byś pracować?

Tylko i wyłącznie wtedy, gdy uczeń zapyta co jest przedstawione na obrazku lub wyraźnie widoczne jest, że nie rozpoznaje narysowanych czynności (np. bardzo długo się zastanawia) można powiedzieć mu co one przedstawiają. W takim przypadku zawsze należy powiedzieć o obu obrazkach przedstawionych na tej samej planszy a nie tylko o jednym. Wcześniej jednak należy koniecznie zapytać ucznia co on sądzi, że jest narysowane i jeśli odpowiedź jest mniej więcej poprawna, nie korygować jej. Powinna być to jednak sytuacja wyjątkowa. W żadnym wypadku nie należy mówić uczniom uprzednio, co przedstawiają obrazki, nawet gdyby miało to istotnie skrócić czas badania!

## PLANSZA 1

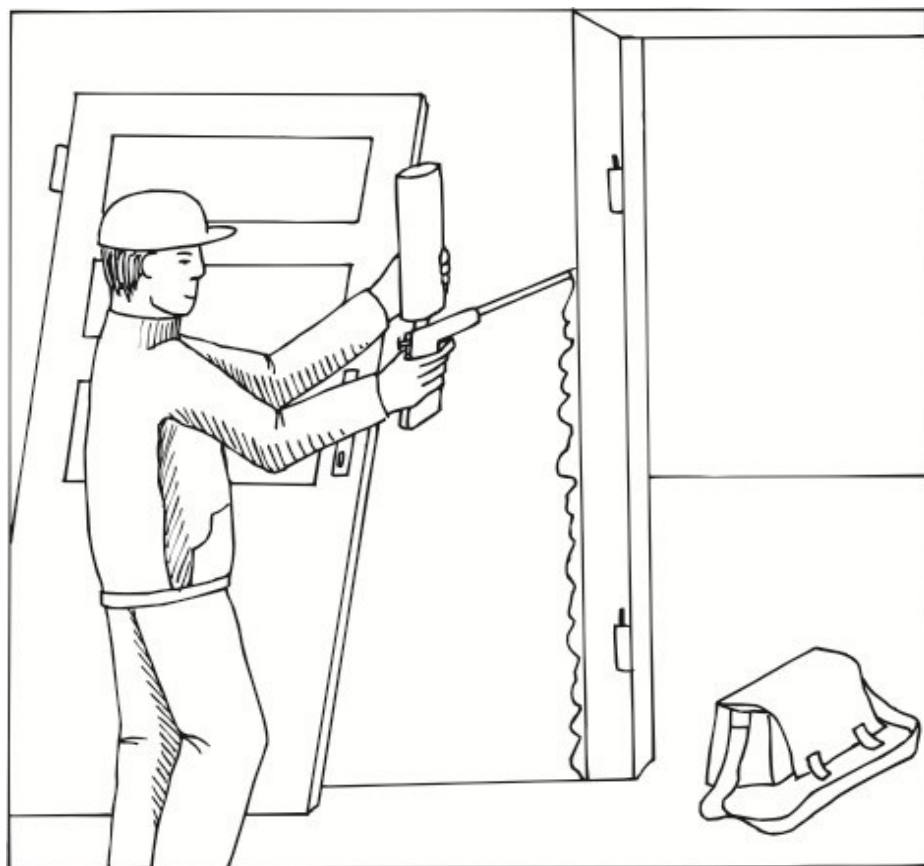

A

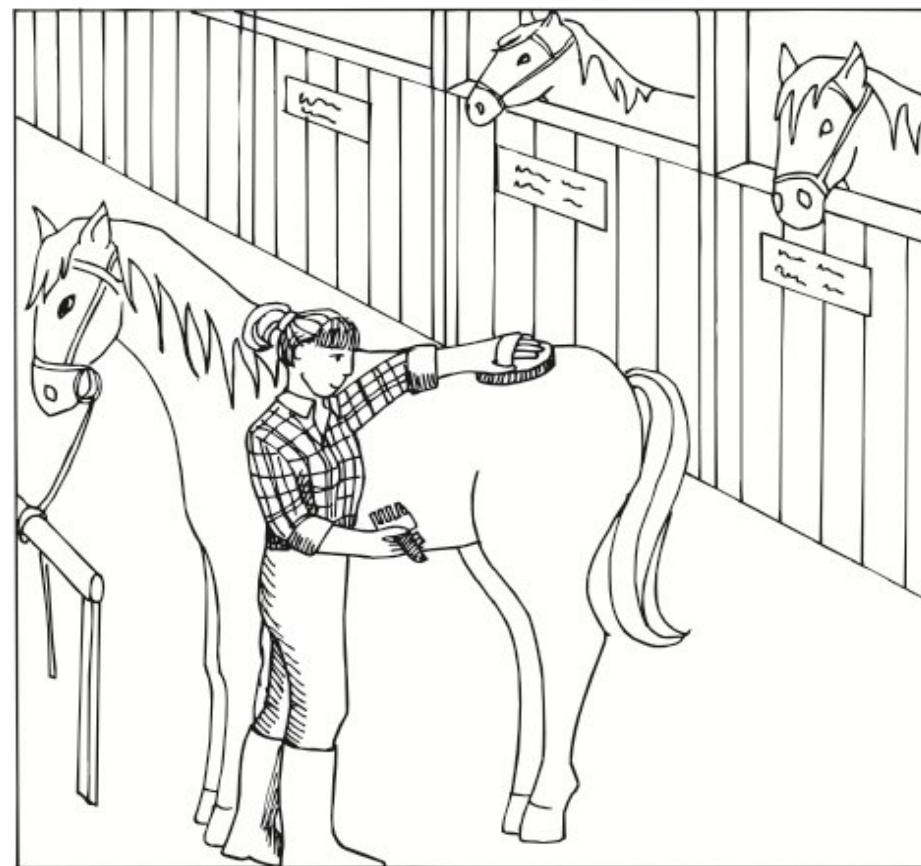

B

## PLANSZA 2



A

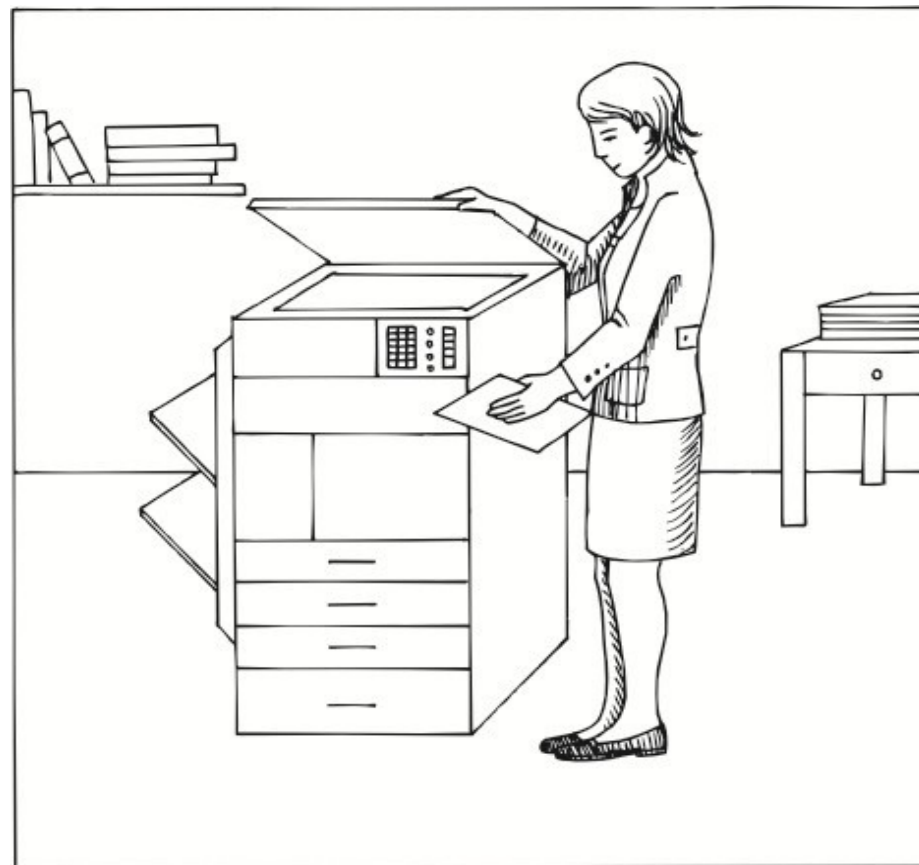

B

## PLANSZA 3

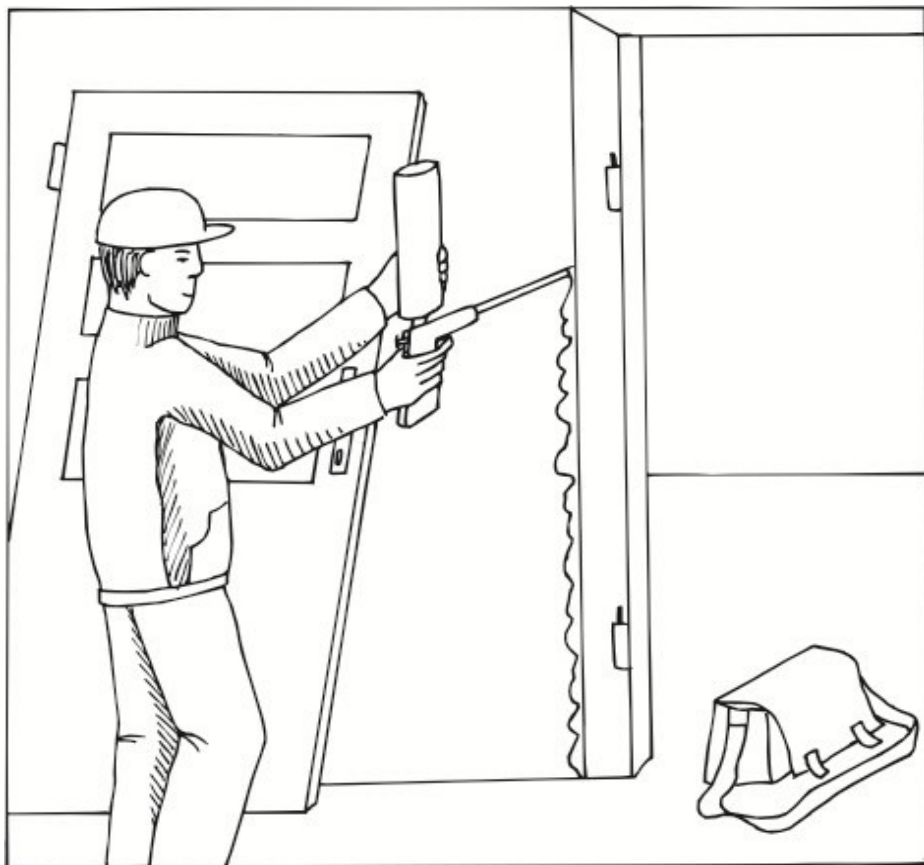

A

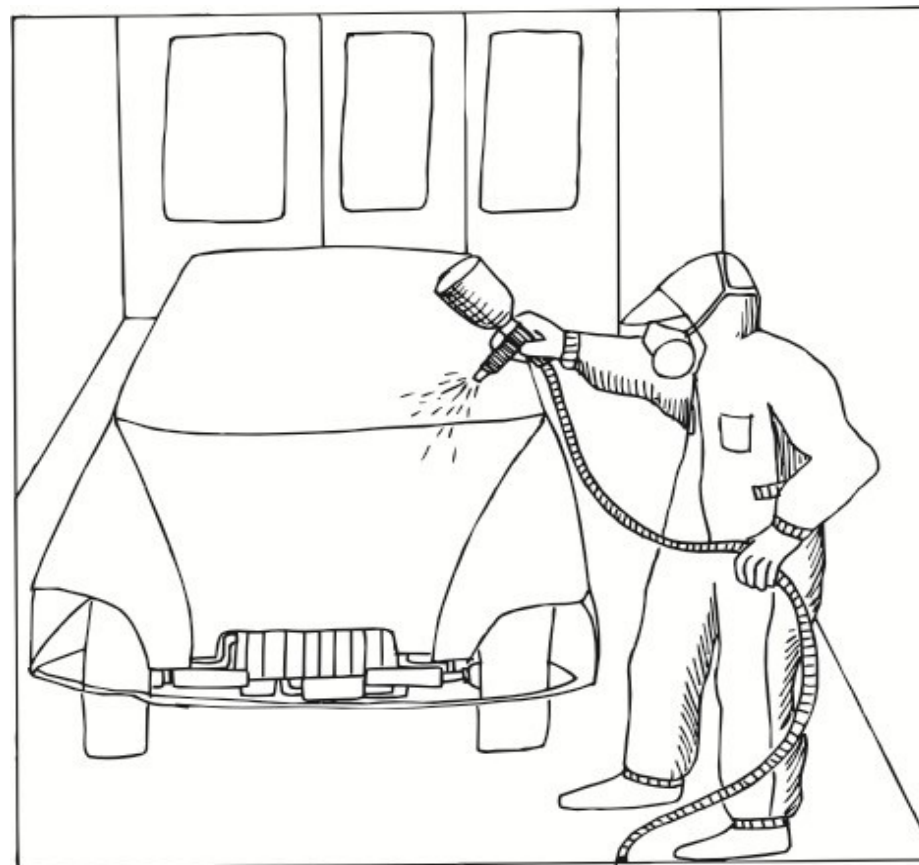

B

## PLANSZA 4

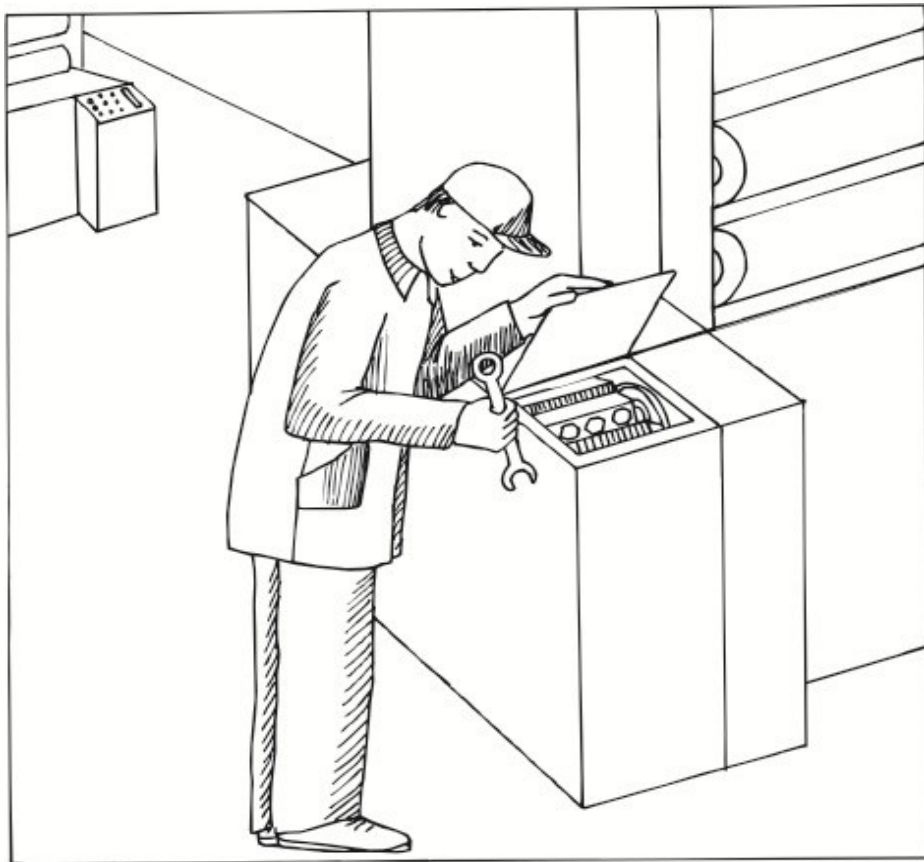

A



B

## PLANSZA 5

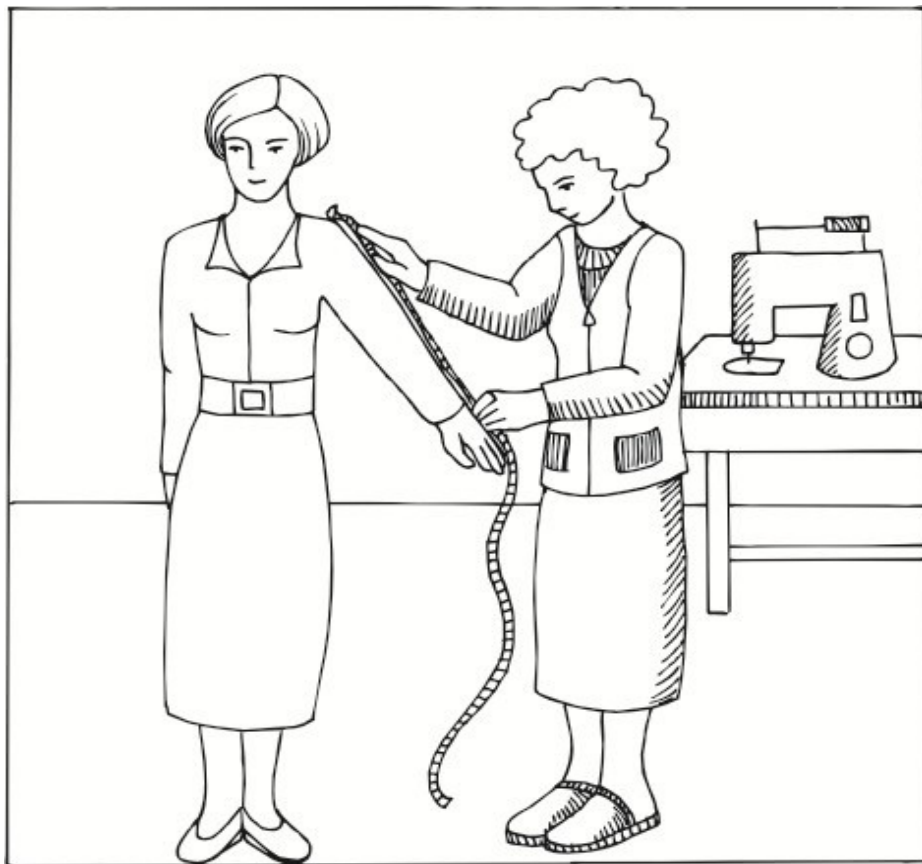

A

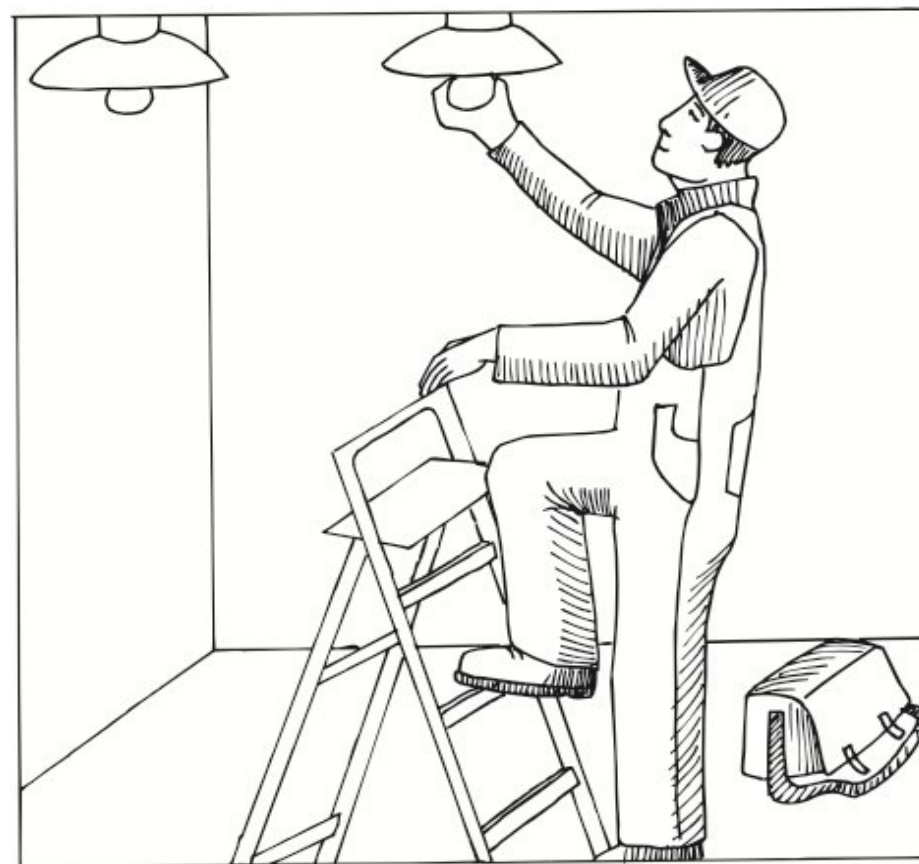

B



## PLANSZA 6



A

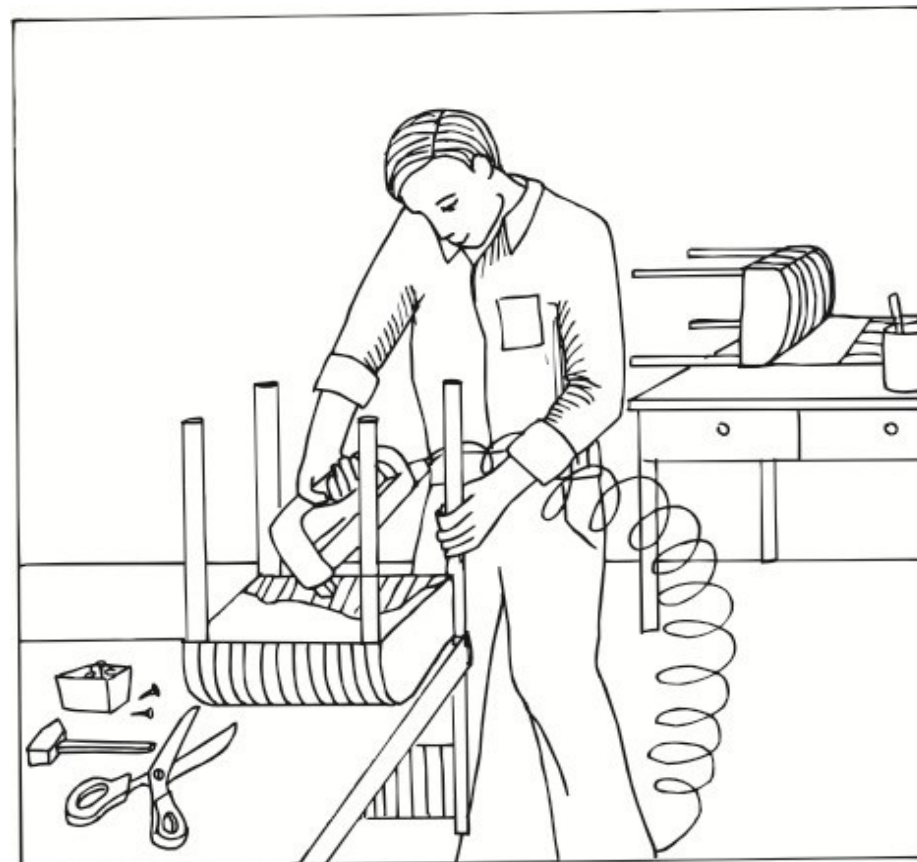

B

## PLANSZA 7

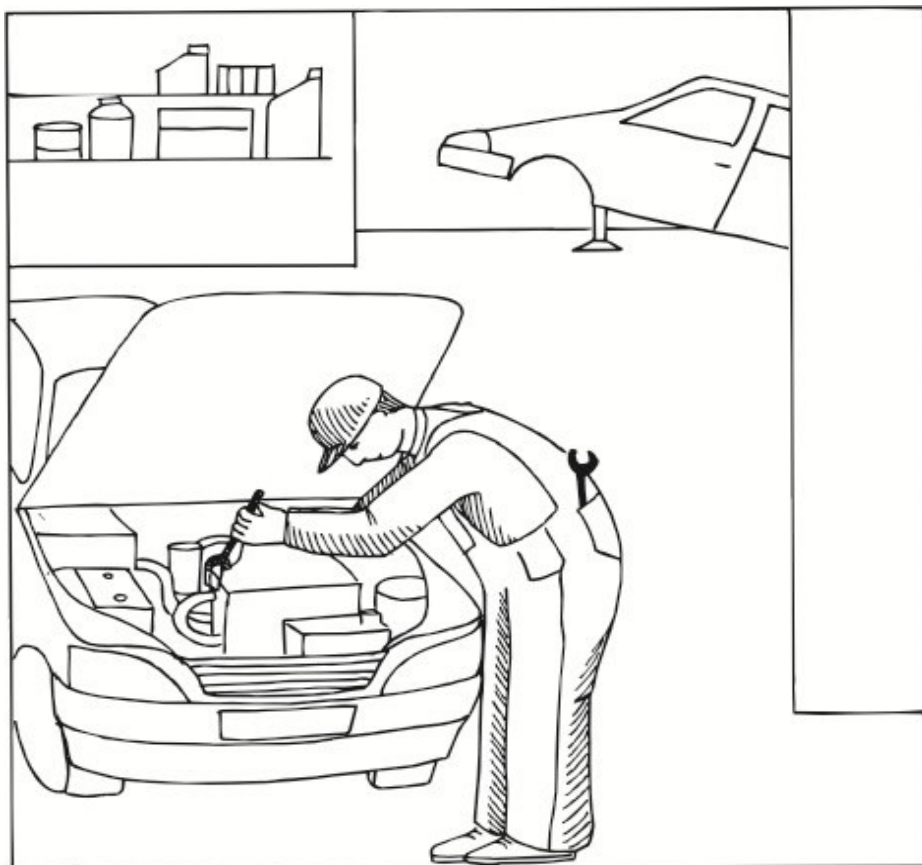

A

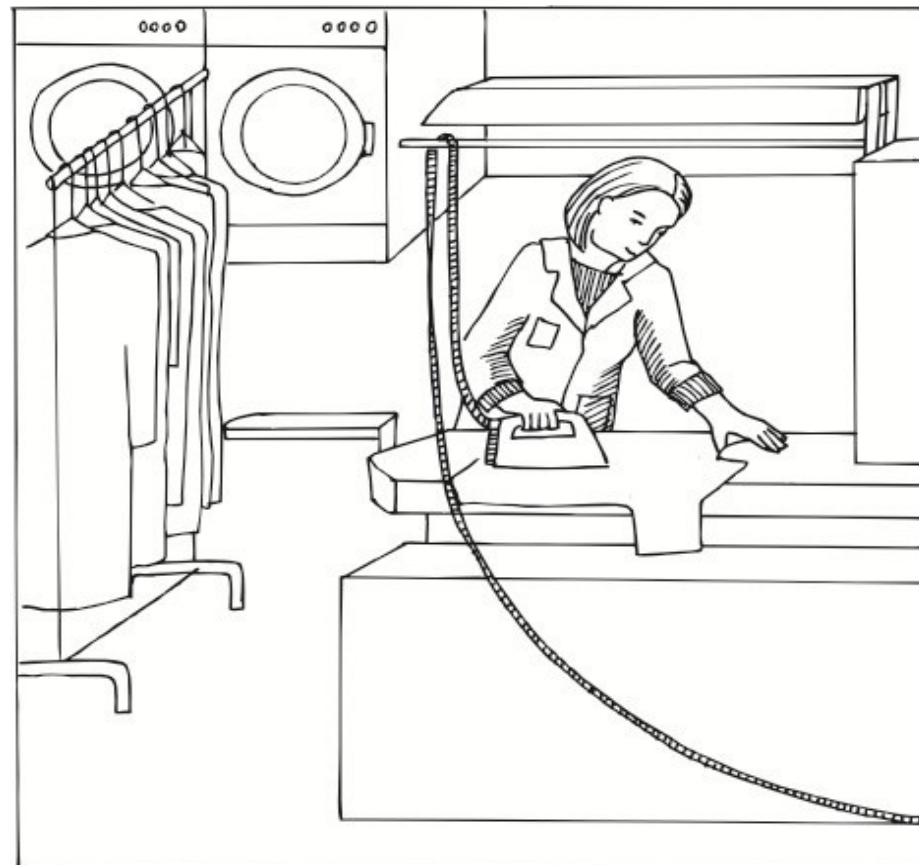

B

## PLANSZA 8



A

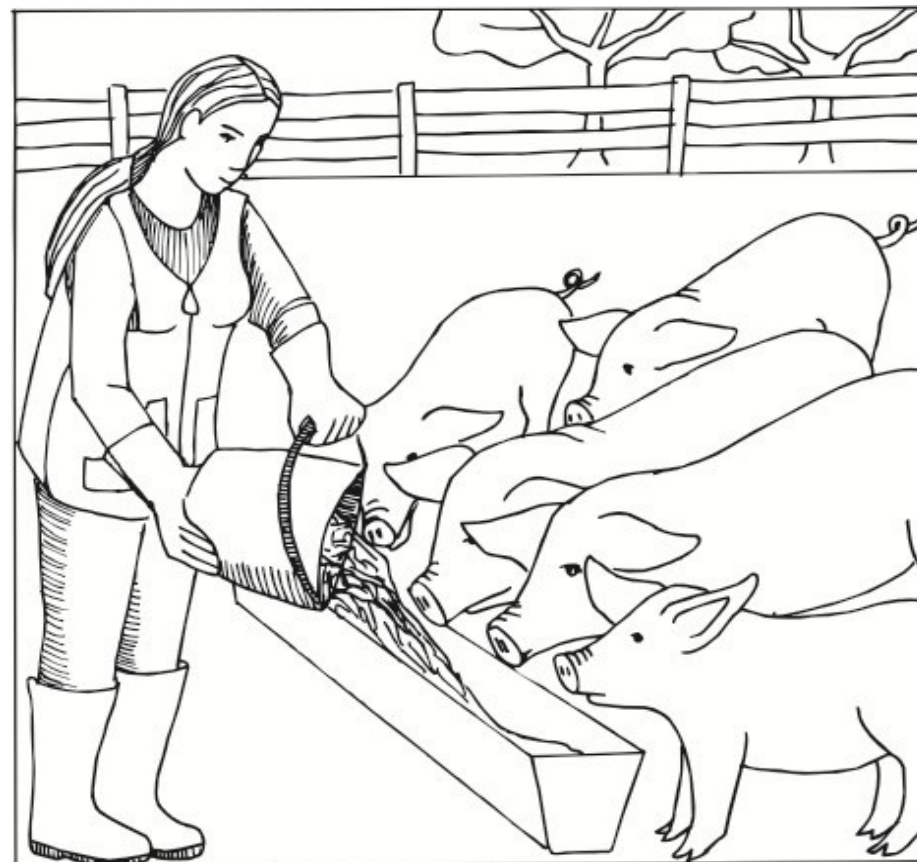

B

## PLANSZA 9



A

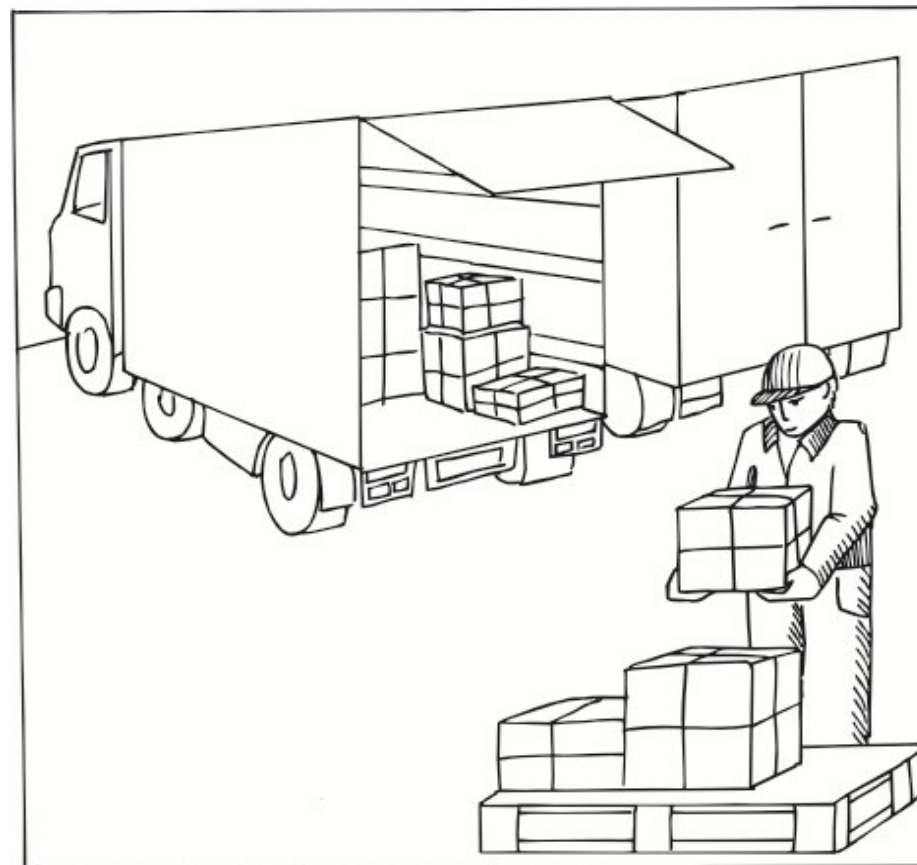

B

## PLANSZA 10

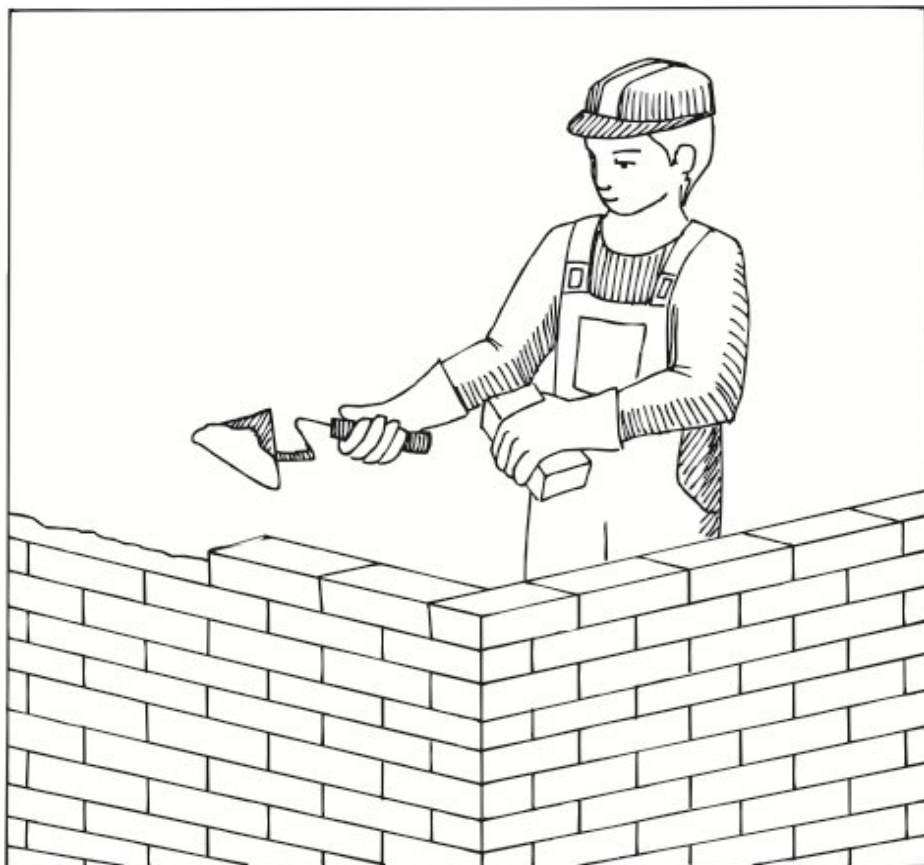

A

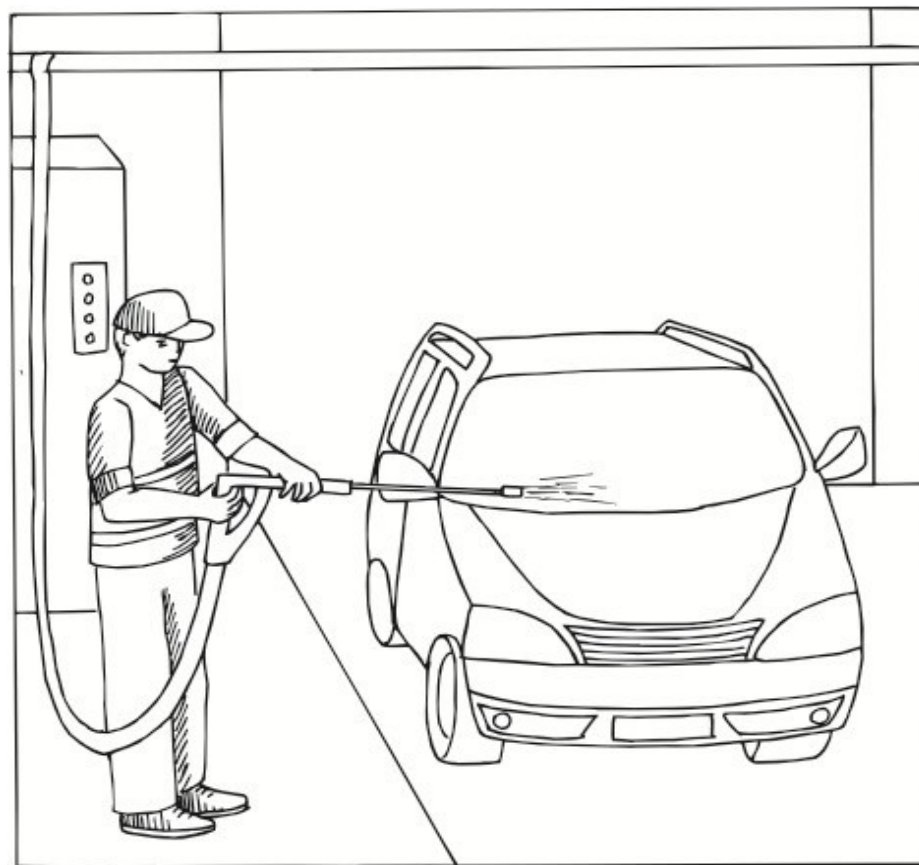

B

## PLANSZA 11

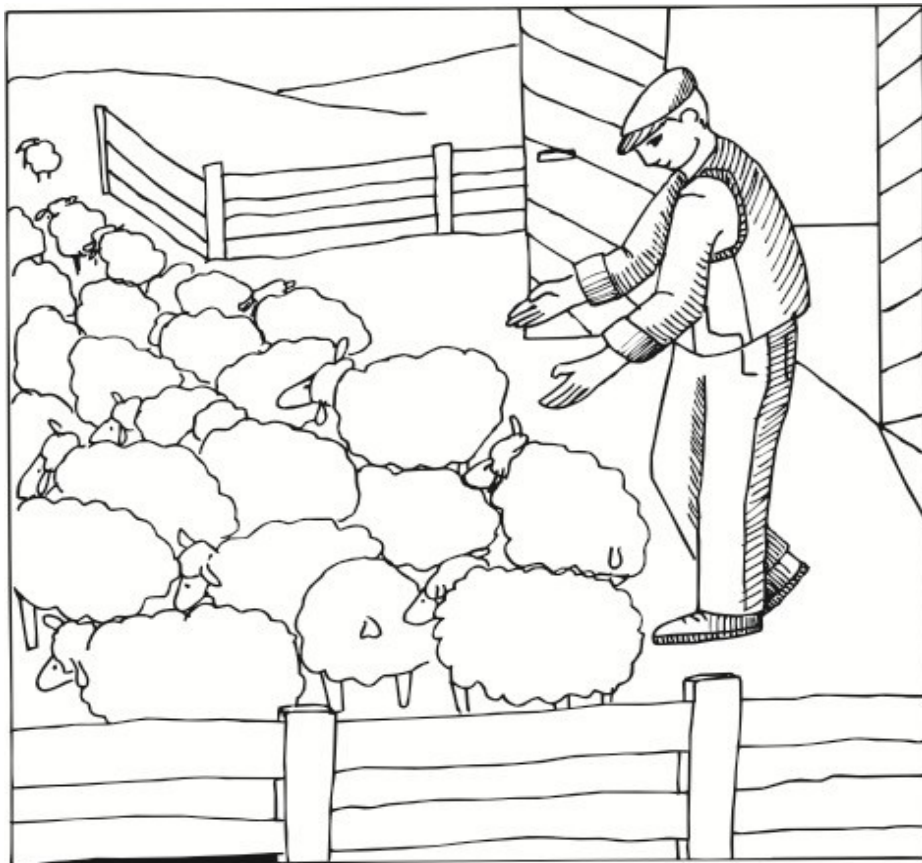

A



B

## PLANSZA 12



A

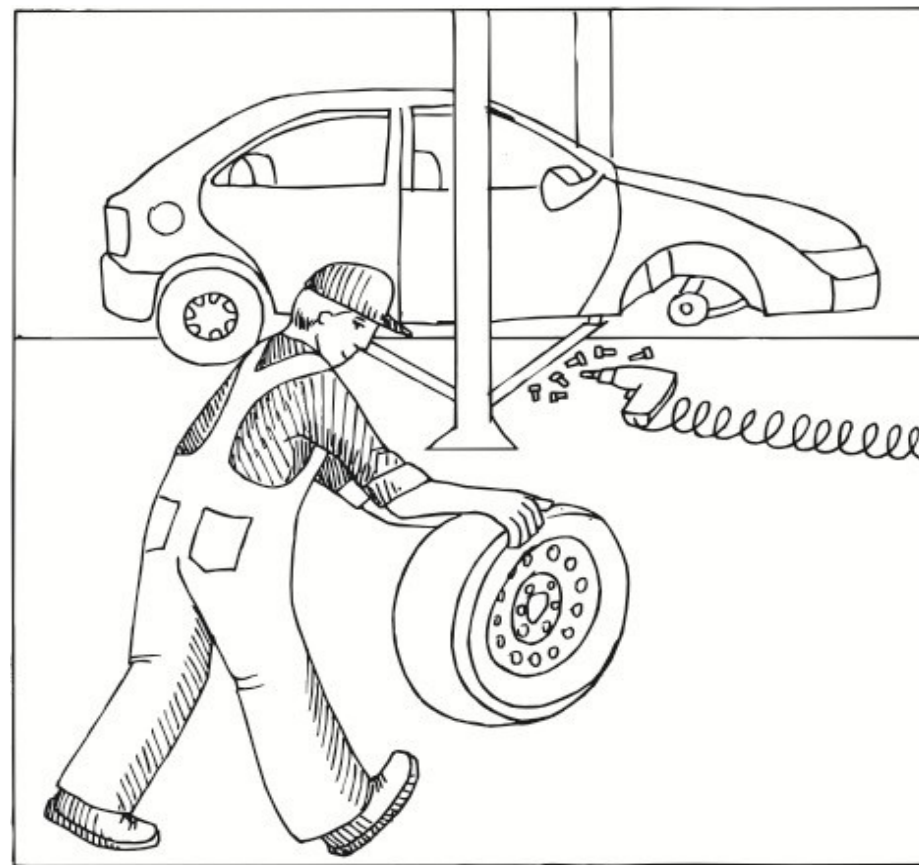

B

## PLANSZA 13



A

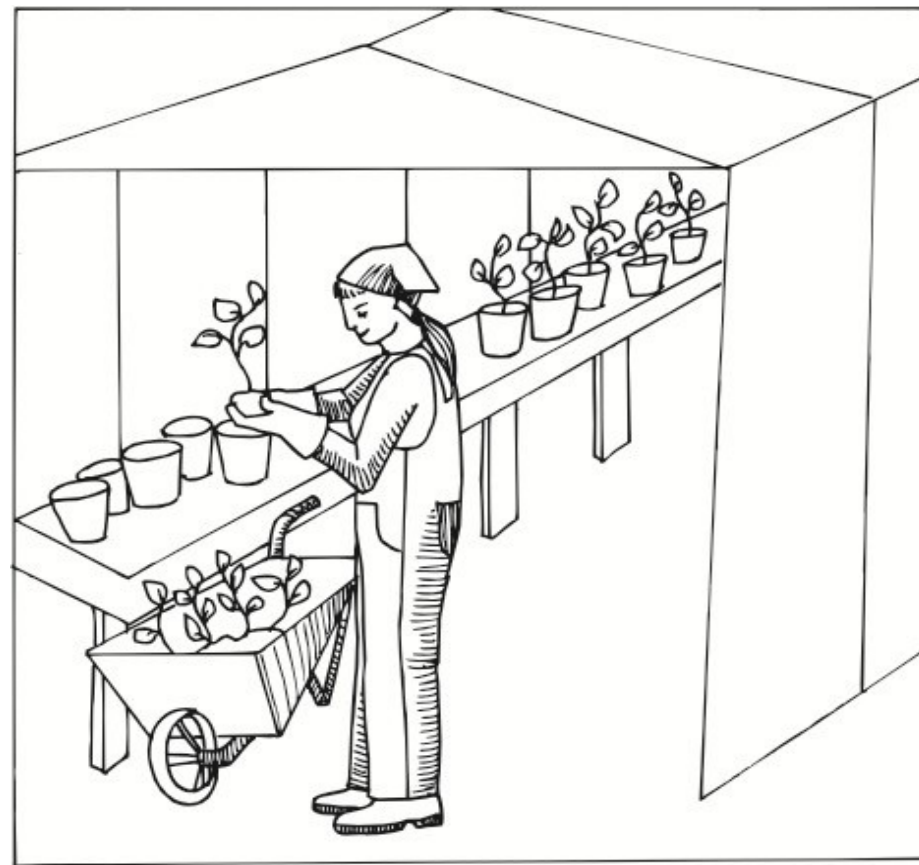

B



## PLANSZA 14

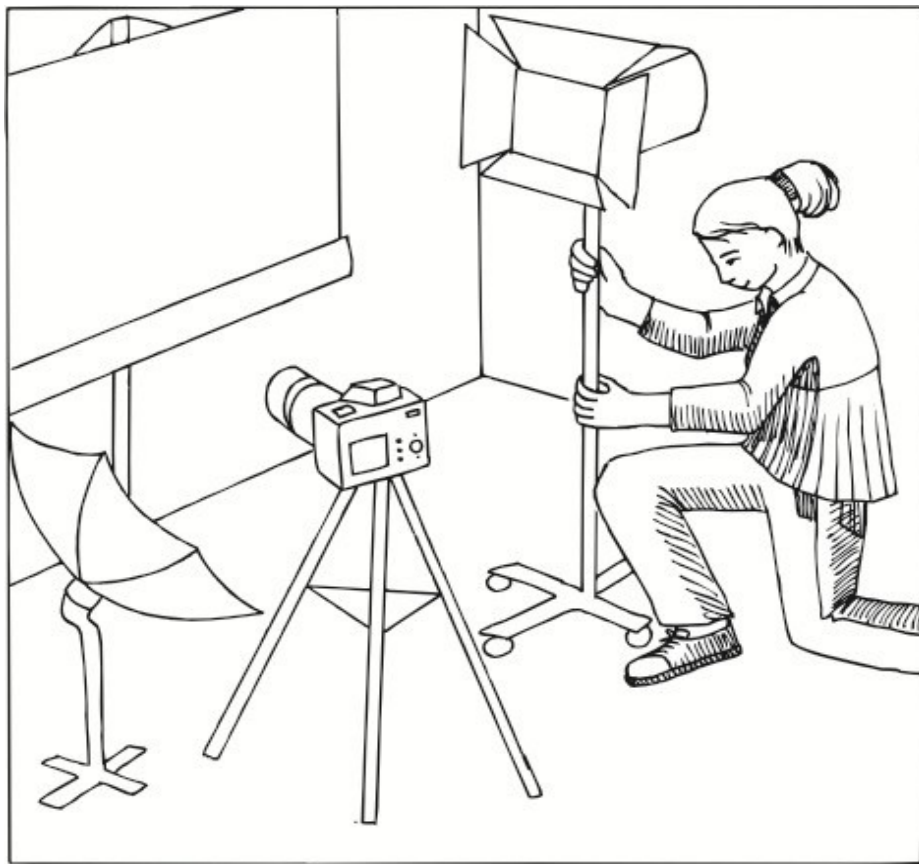

A



B

## PLANSZA 15



A



B

## PLANSZA 16

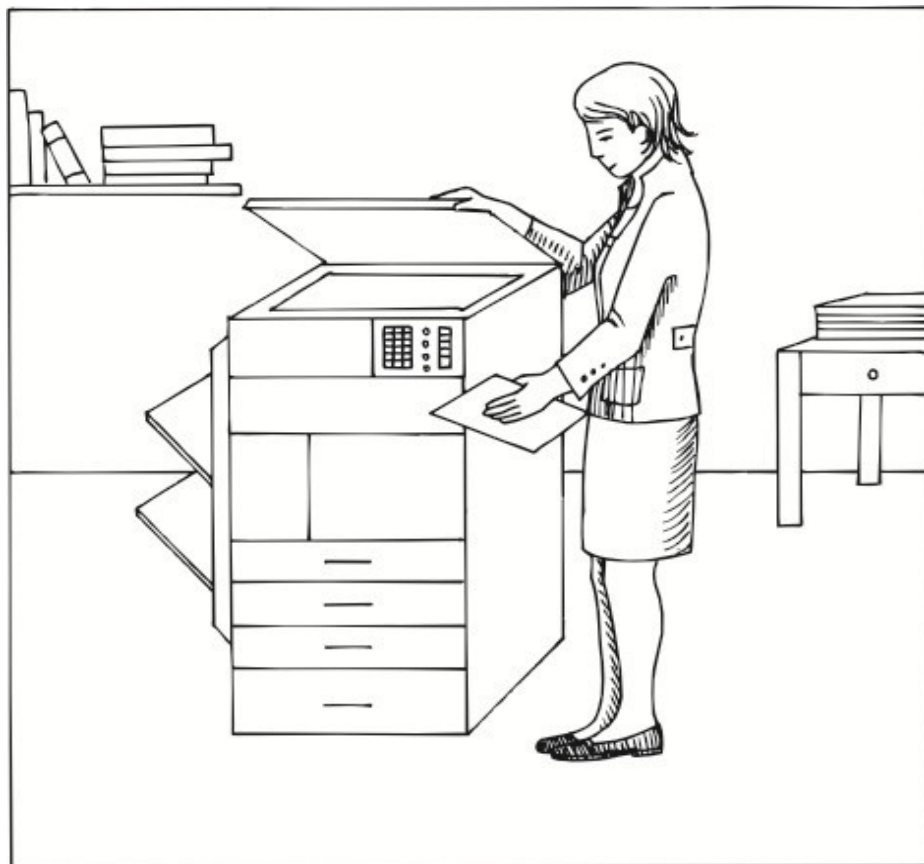

A



B

## PLANSZA 17



A



B

## PLANSZA 18

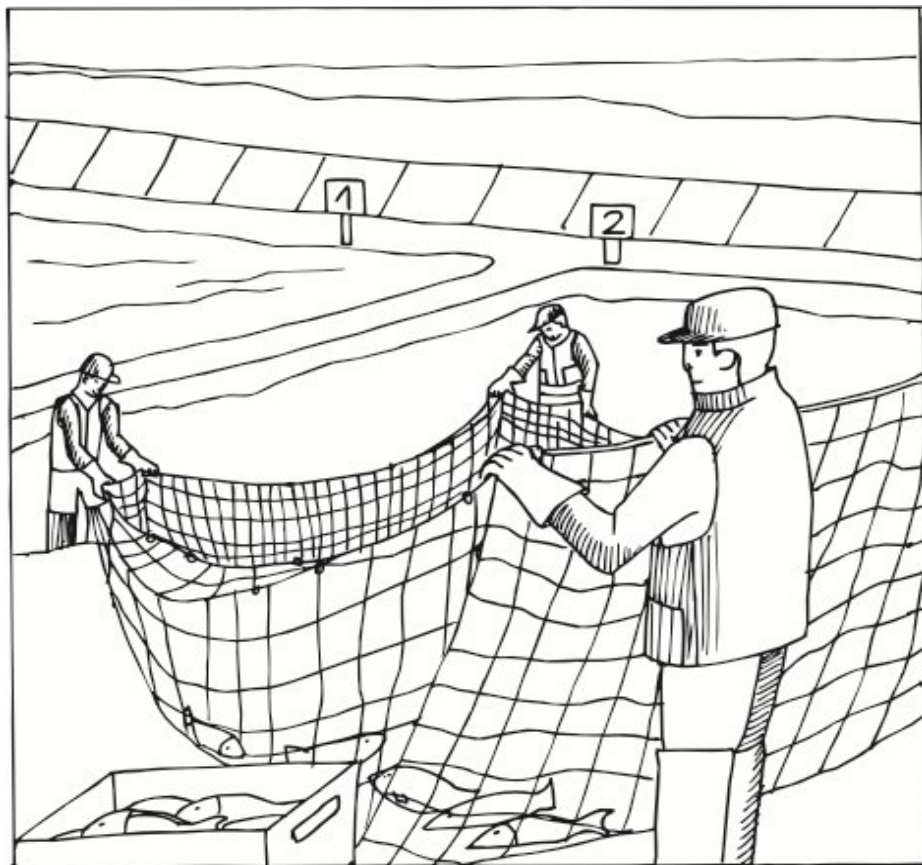

A

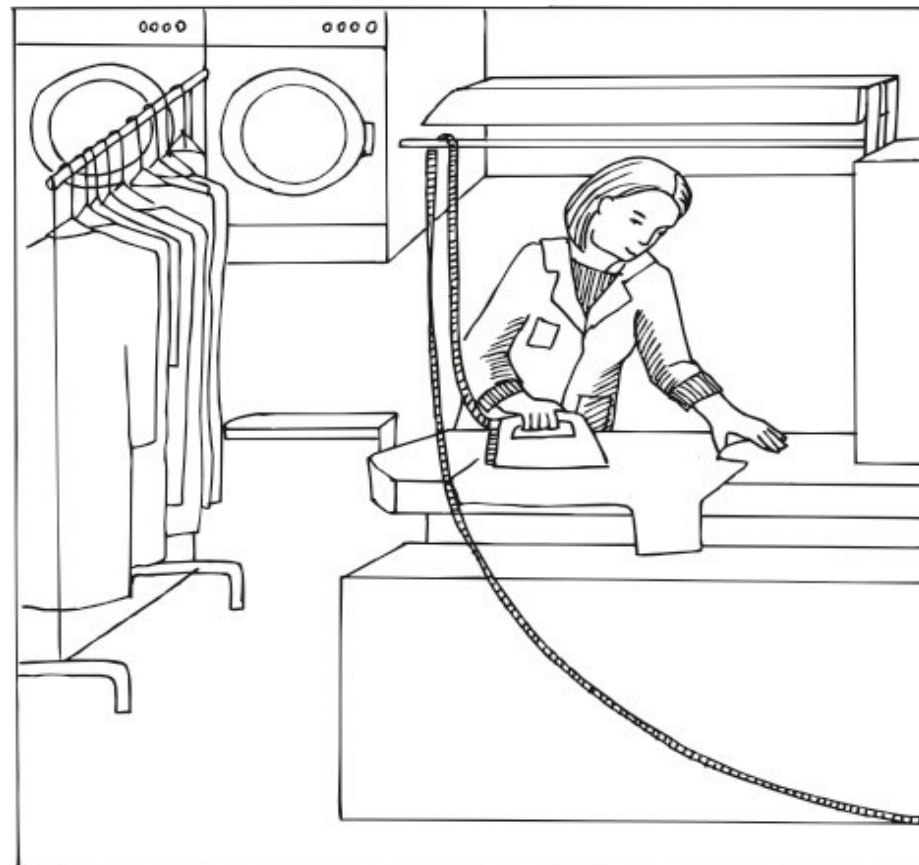

B

## PLANSZA 19

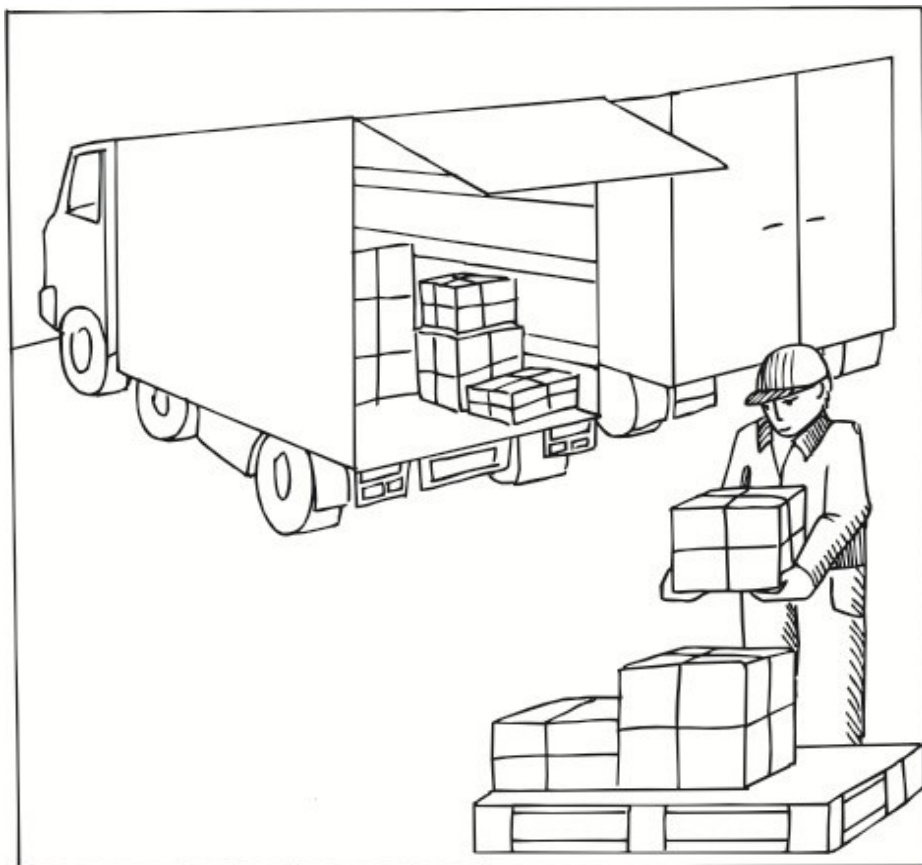

A



B

## PLANSZA 20

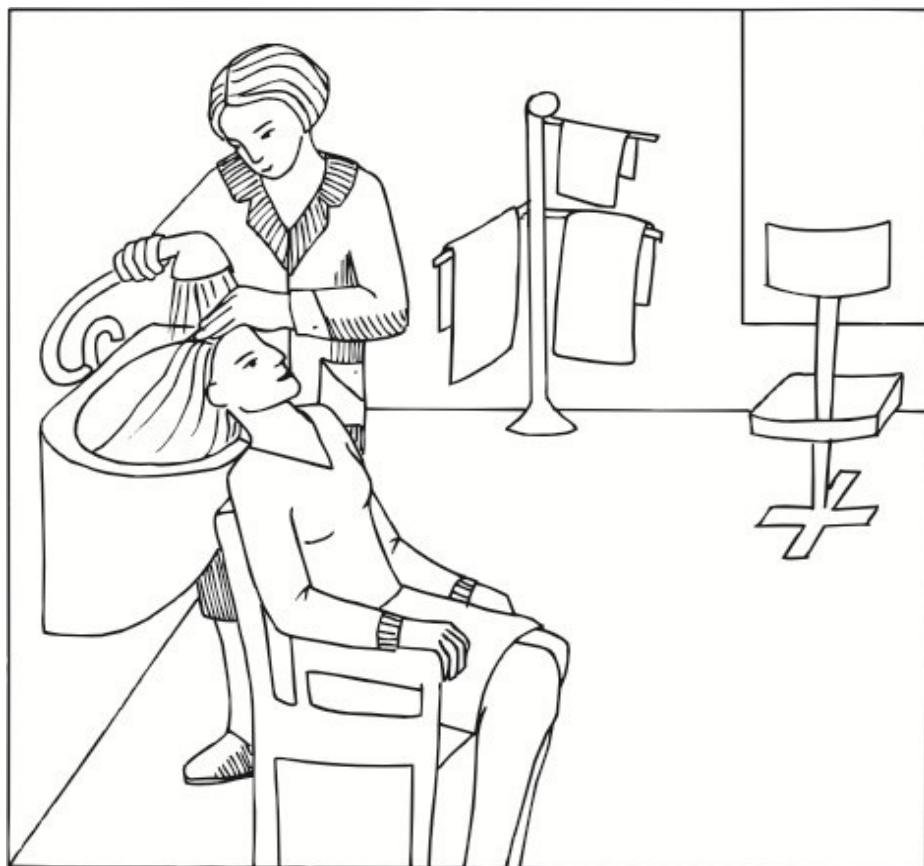

A



B

## PLANSZA 21



A

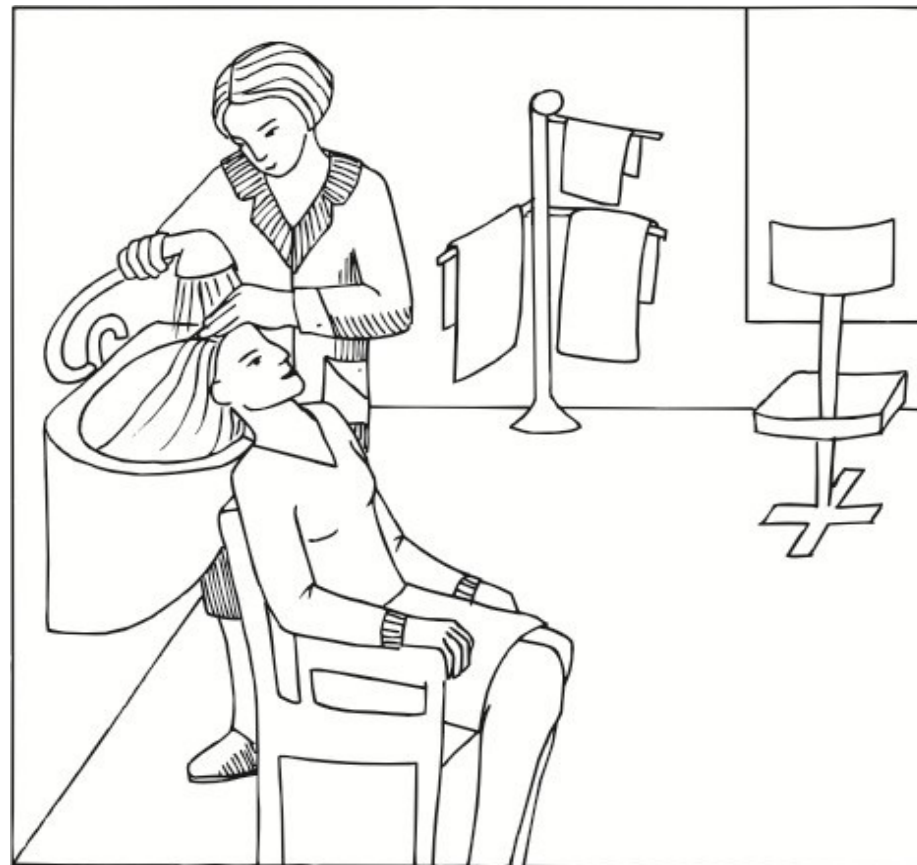

B



## PLANSZA 22

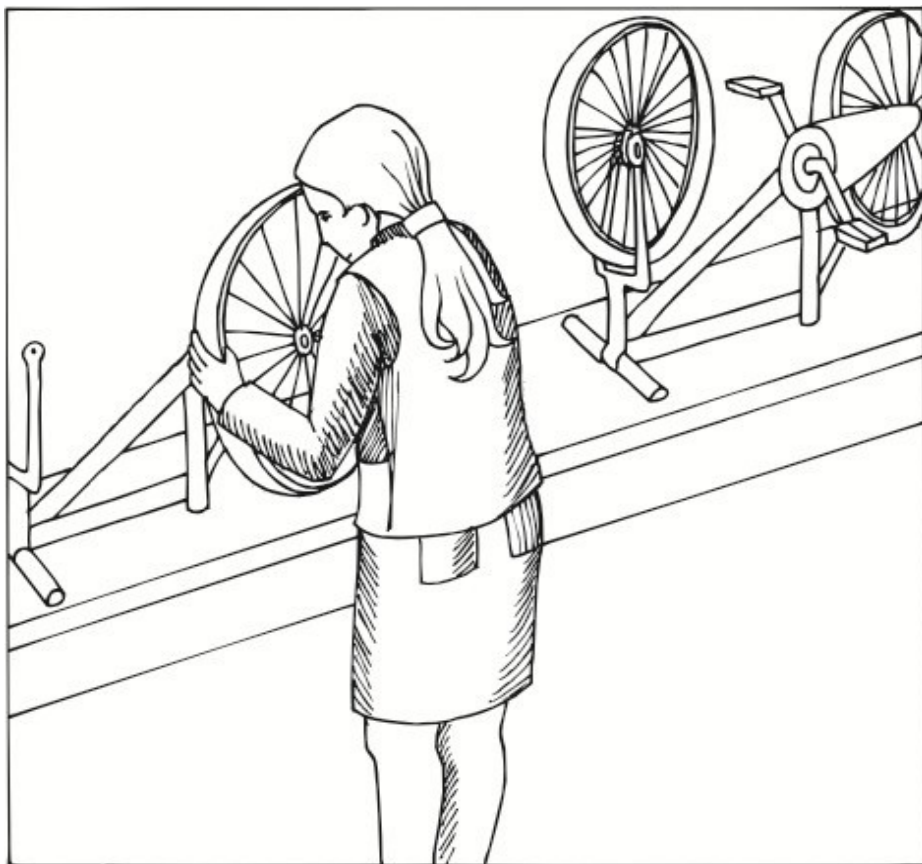

A



B

## PLANSZA 23

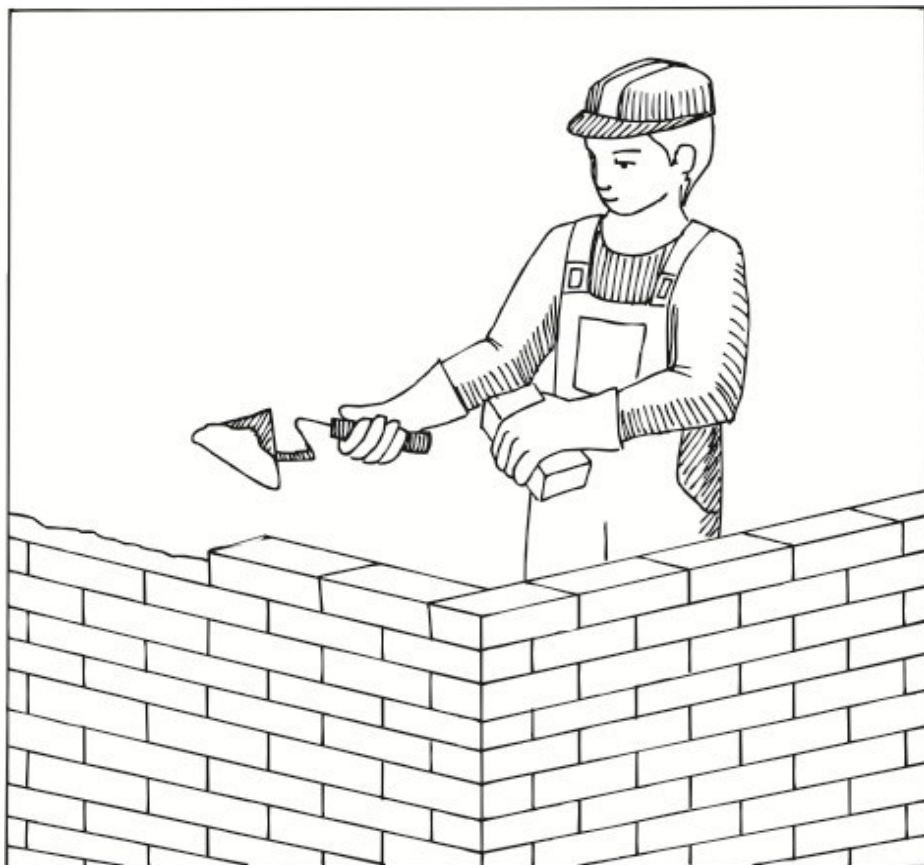

A



B

## PLANSZA 24

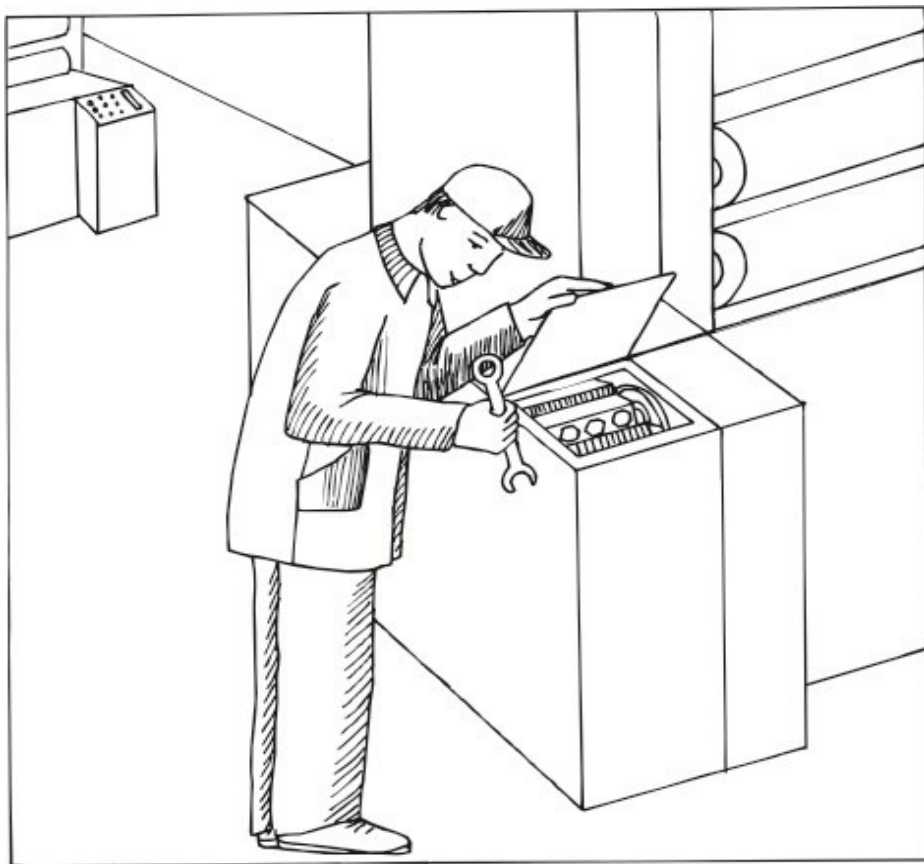

A



B

## PLANSZA 25

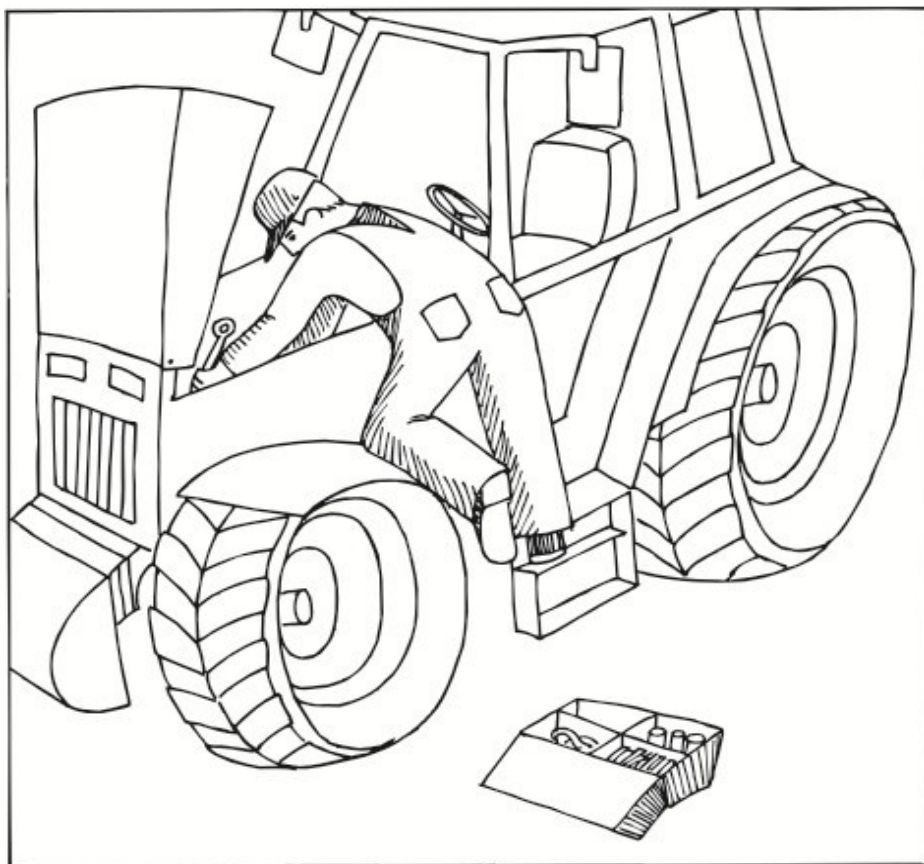

A



B

## PLANSZA 26

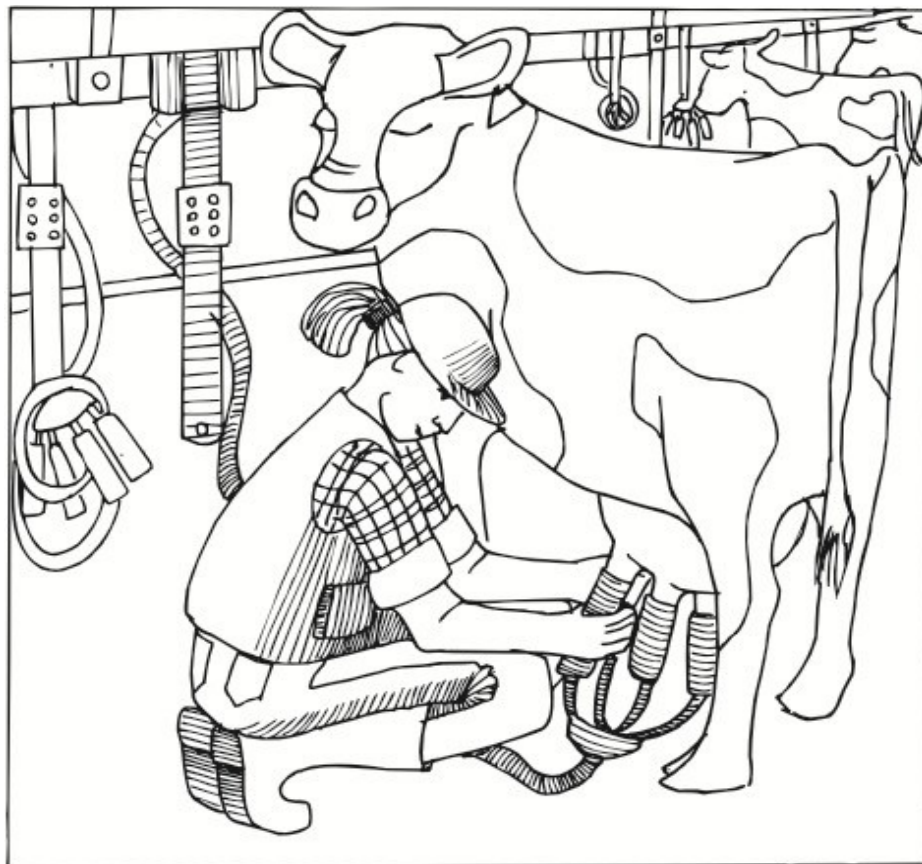

A



B

## PLANSZA 27

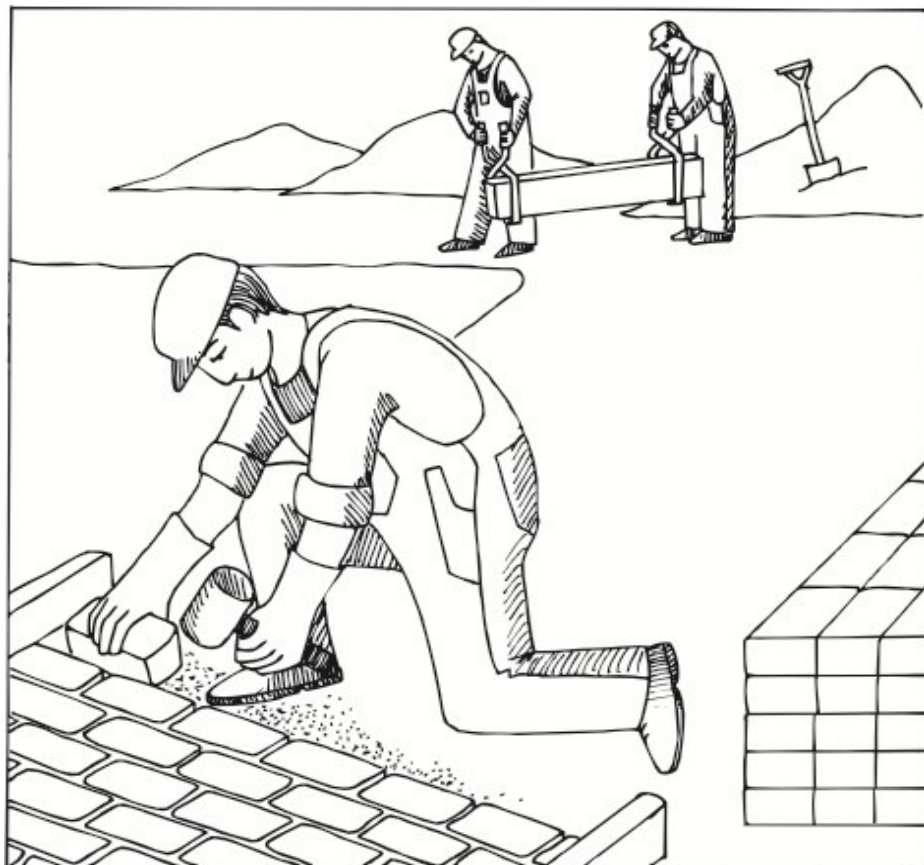

A



B

## PLANSZA 28

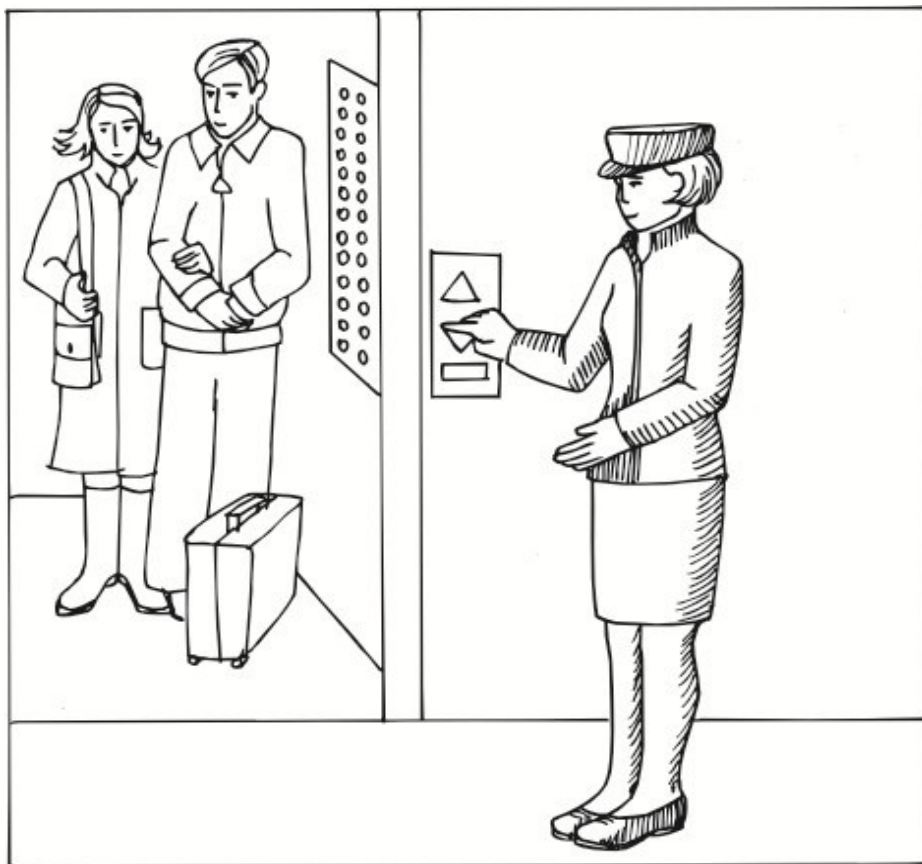

A



B

## PLANSZA 29



A

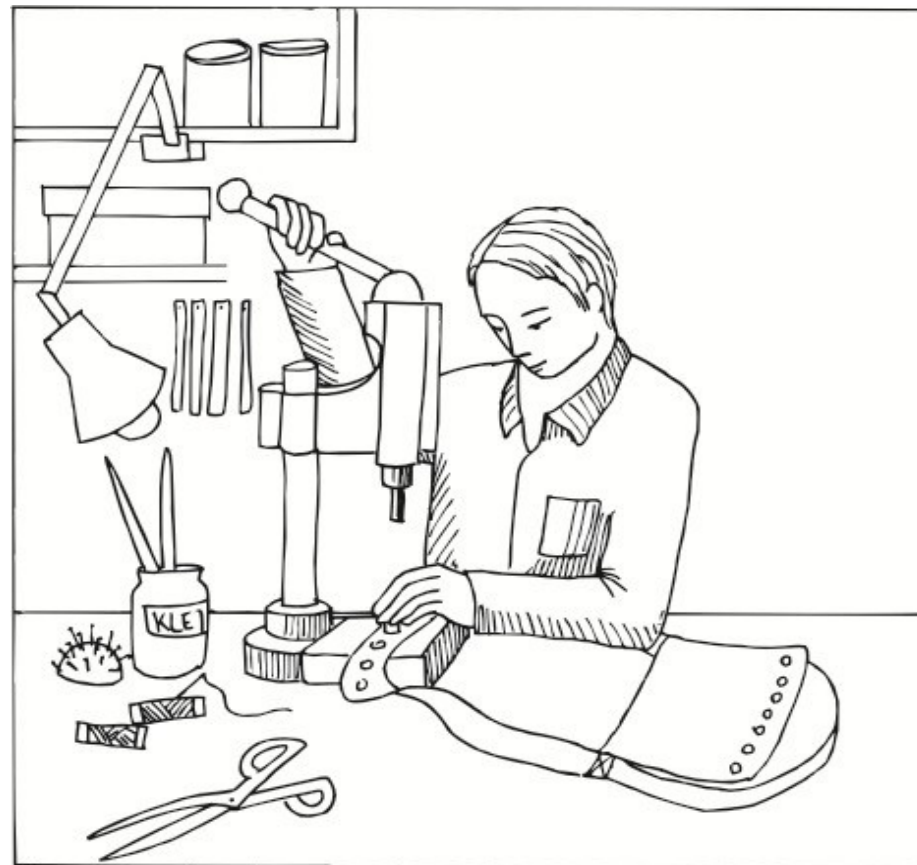

B



## PLANSZA 30



A



B

## PLANSZA 31



A

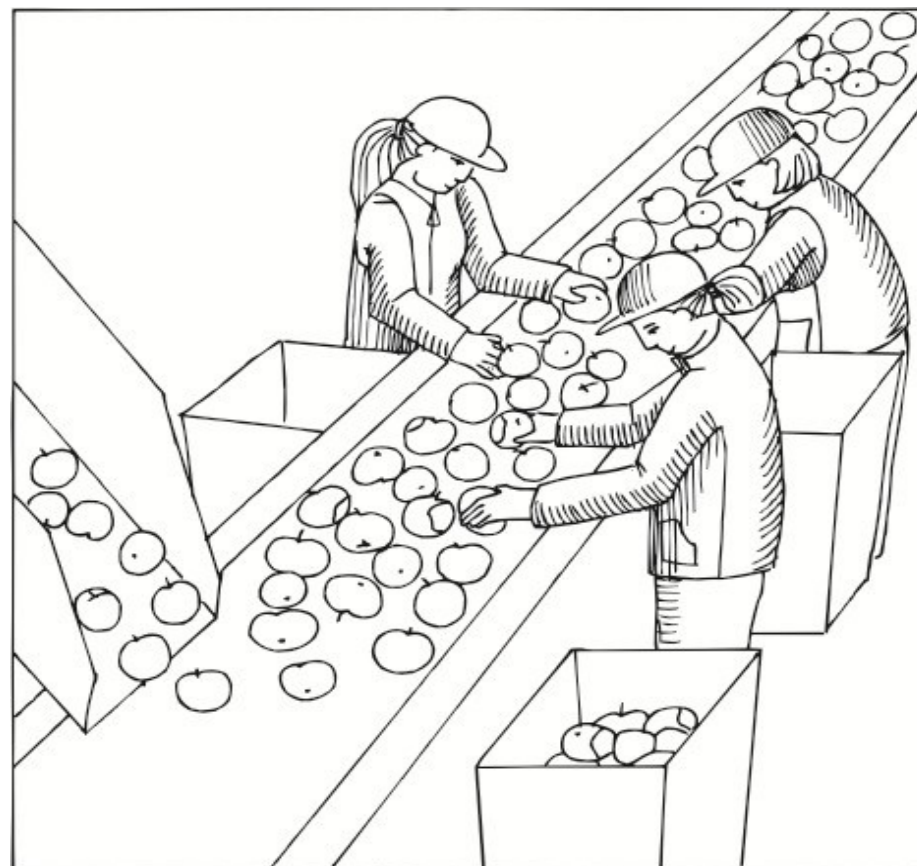

B

## PLANSZA 32



A

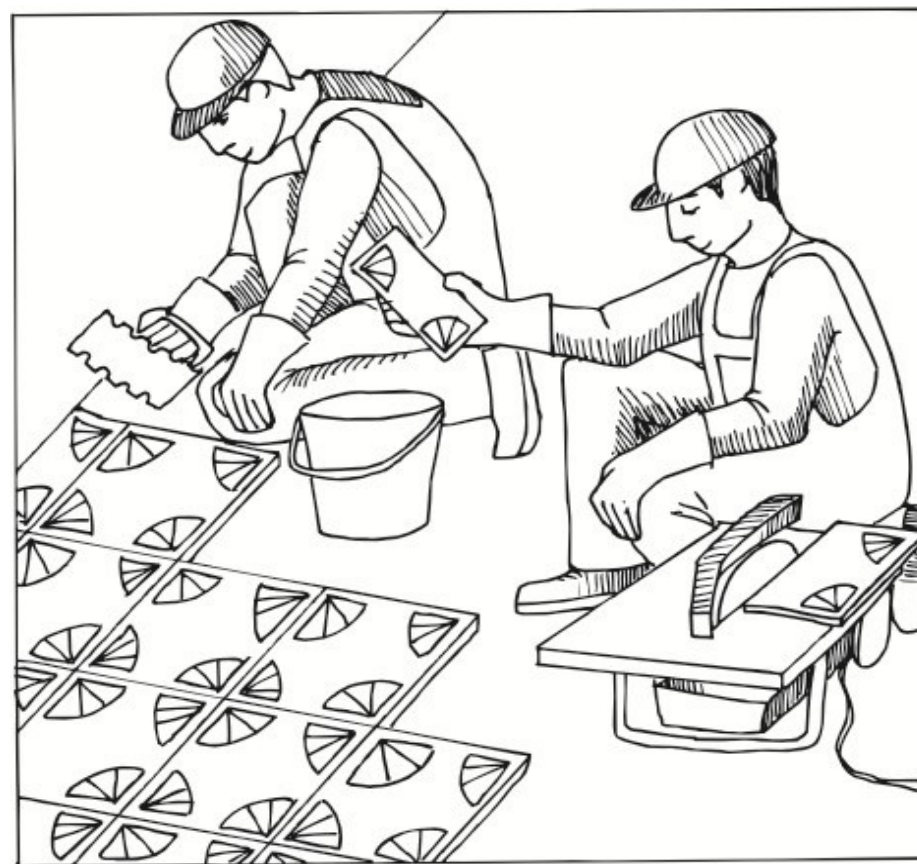

B

## PLANSZA 33

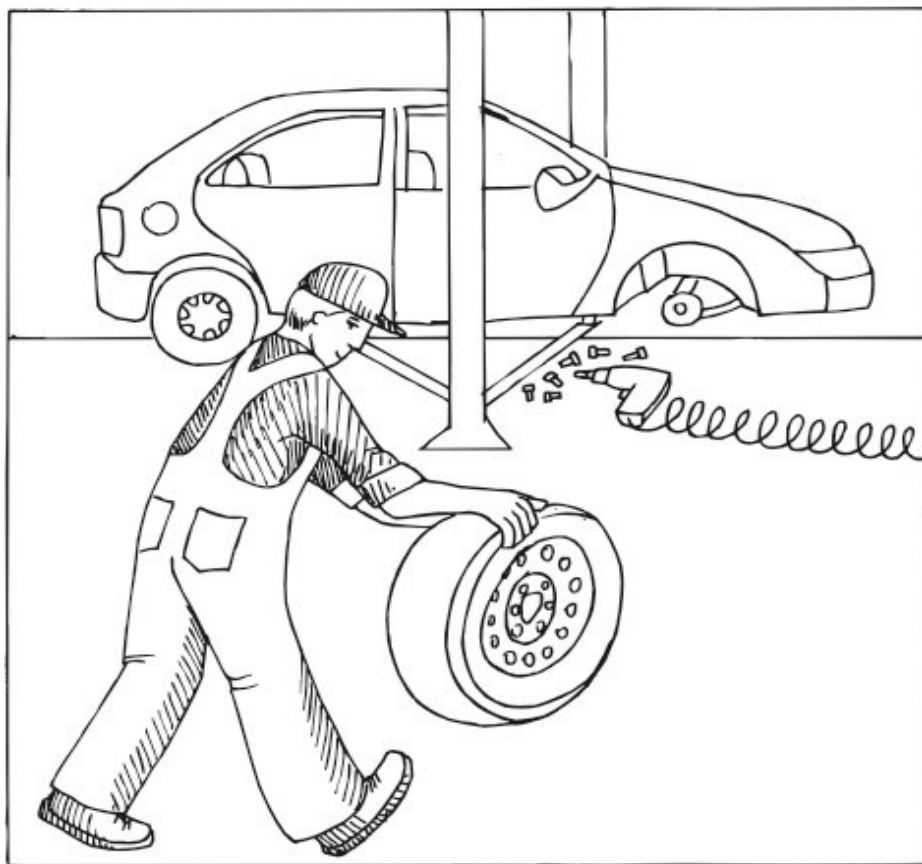

A

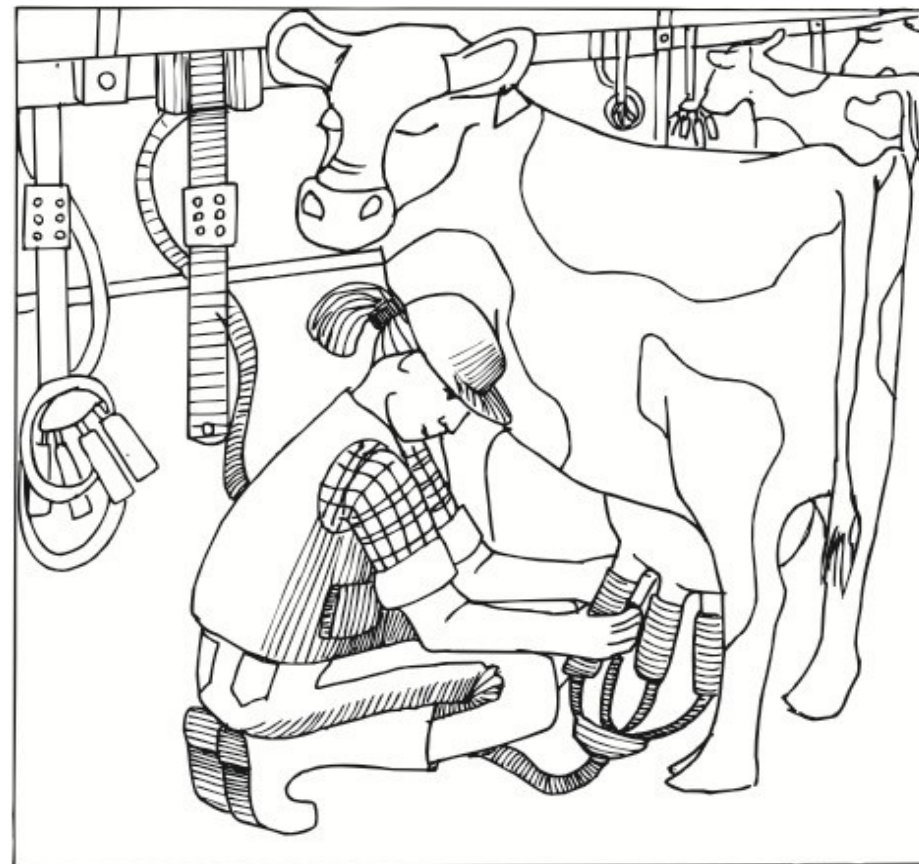

B

## PLANSZA 34



A

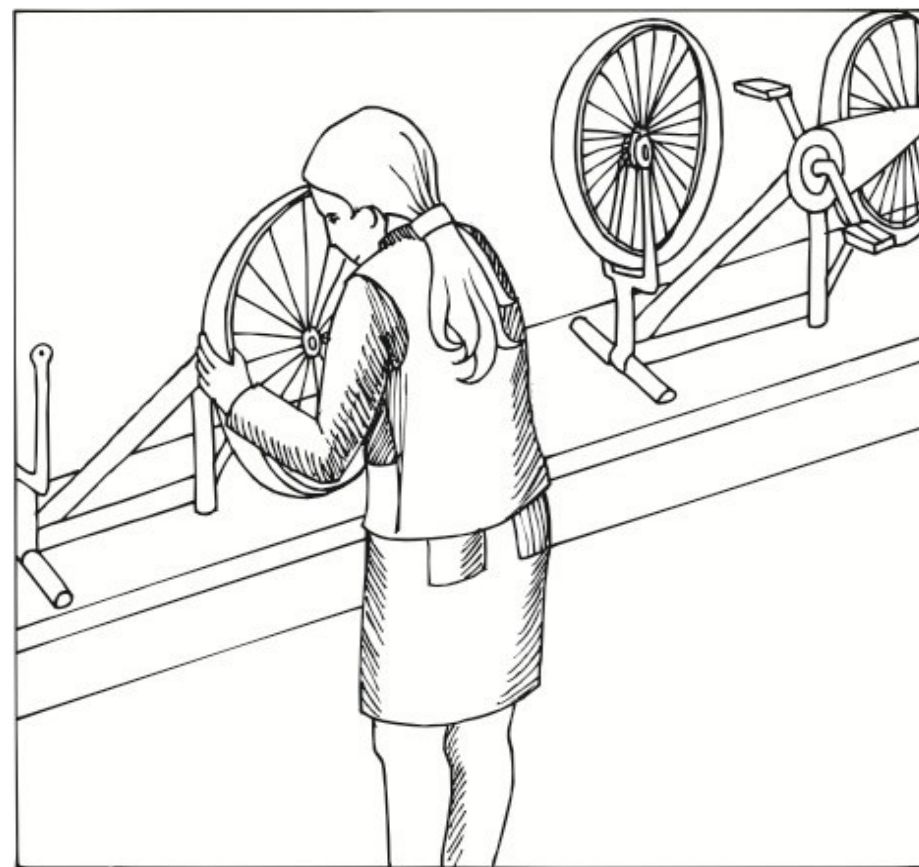

B

## PLANSZA 35

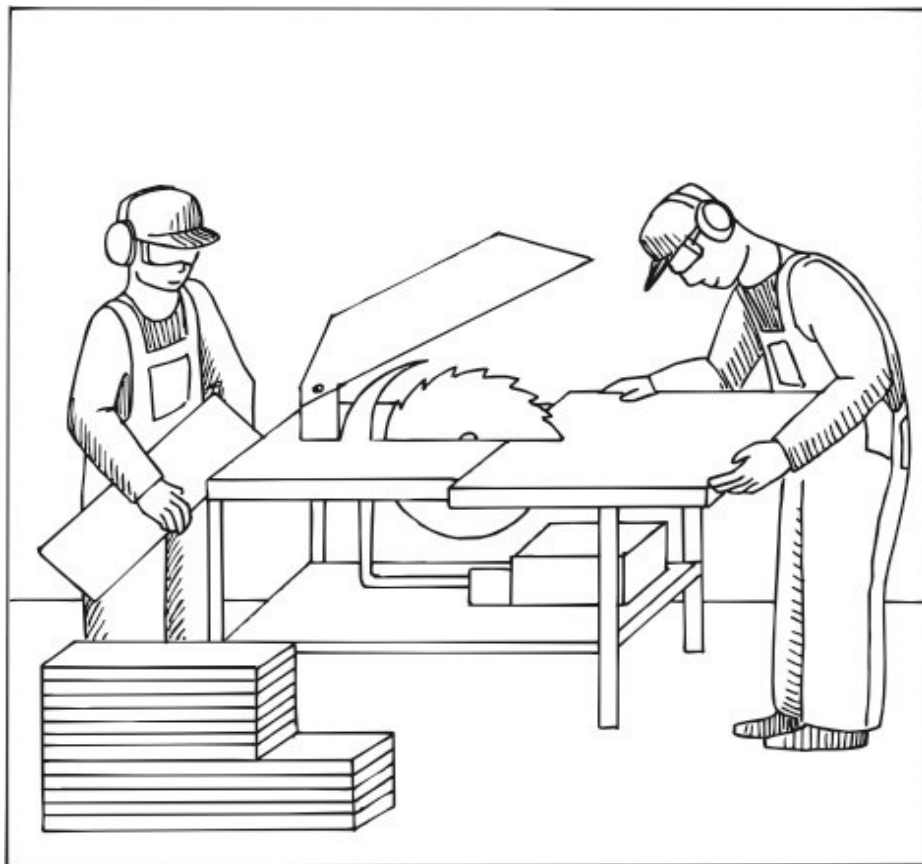

A



B

## PLANSZA 36

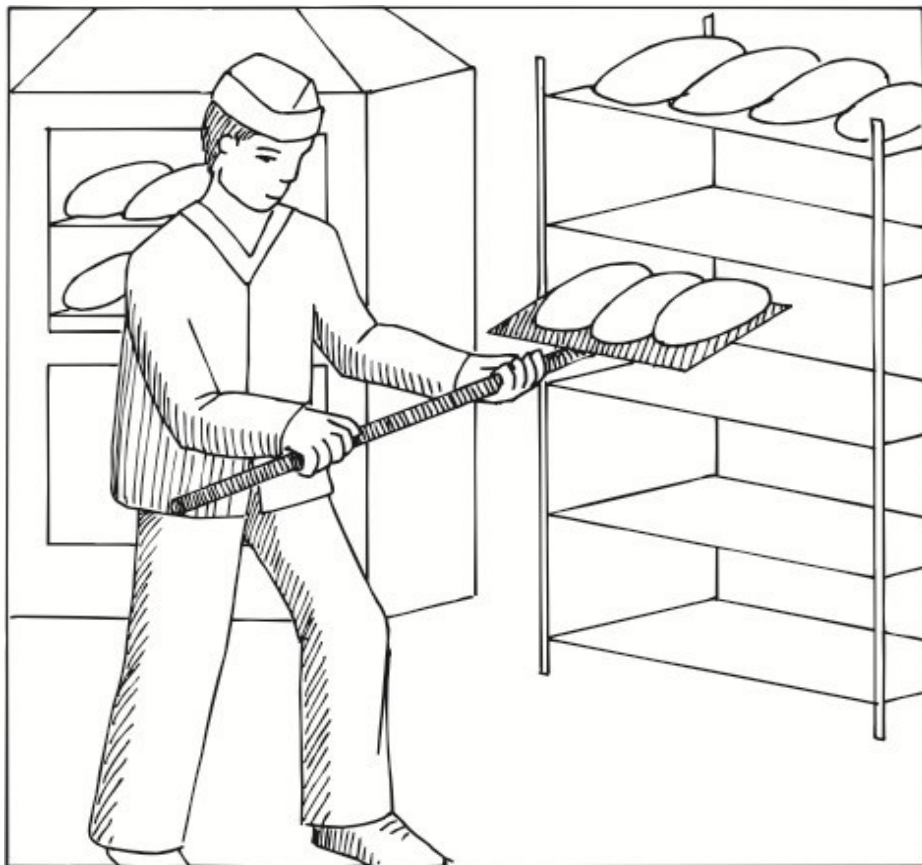

A

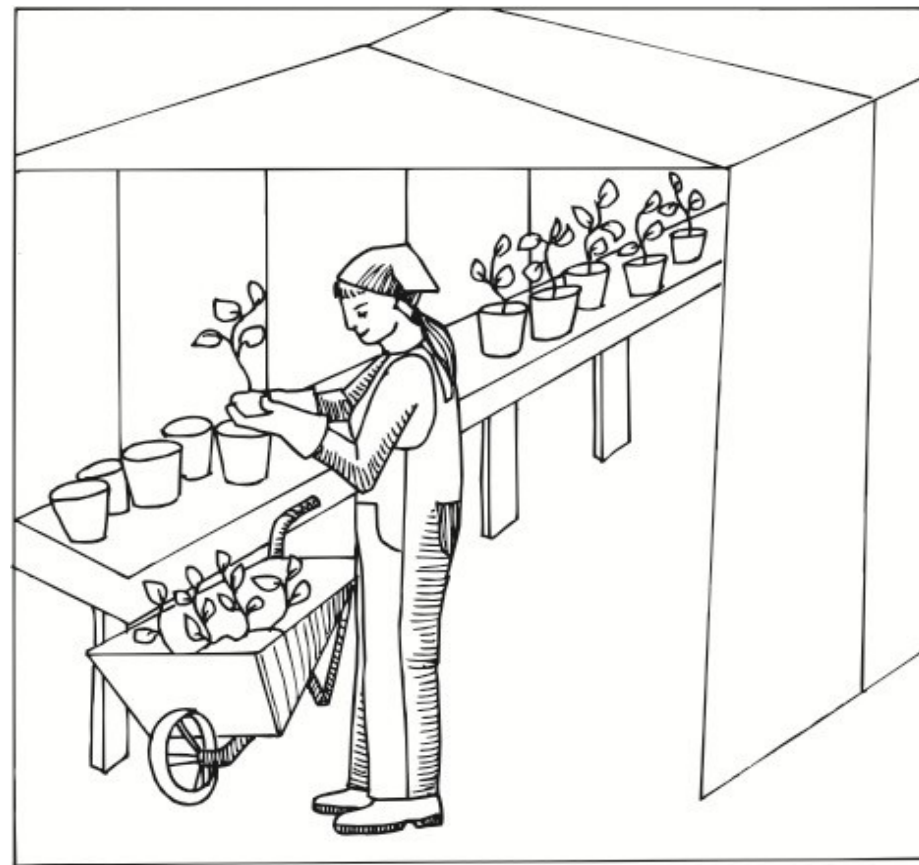

B

## PLANSZA 37

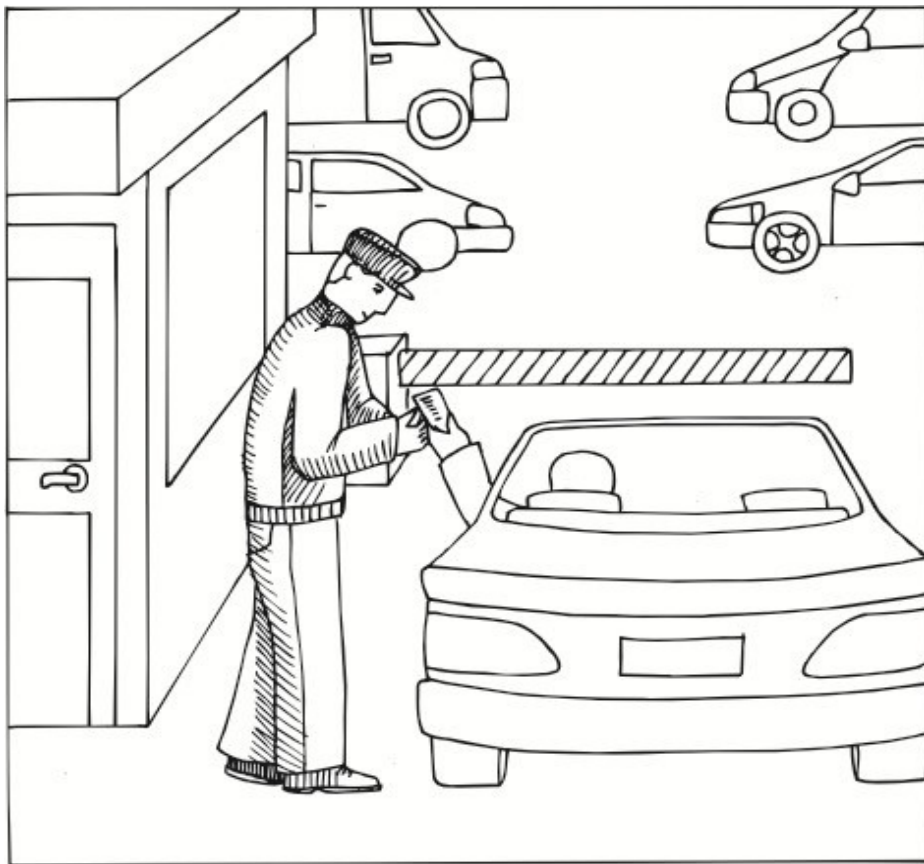

A



B



## PLANSZA 38



A

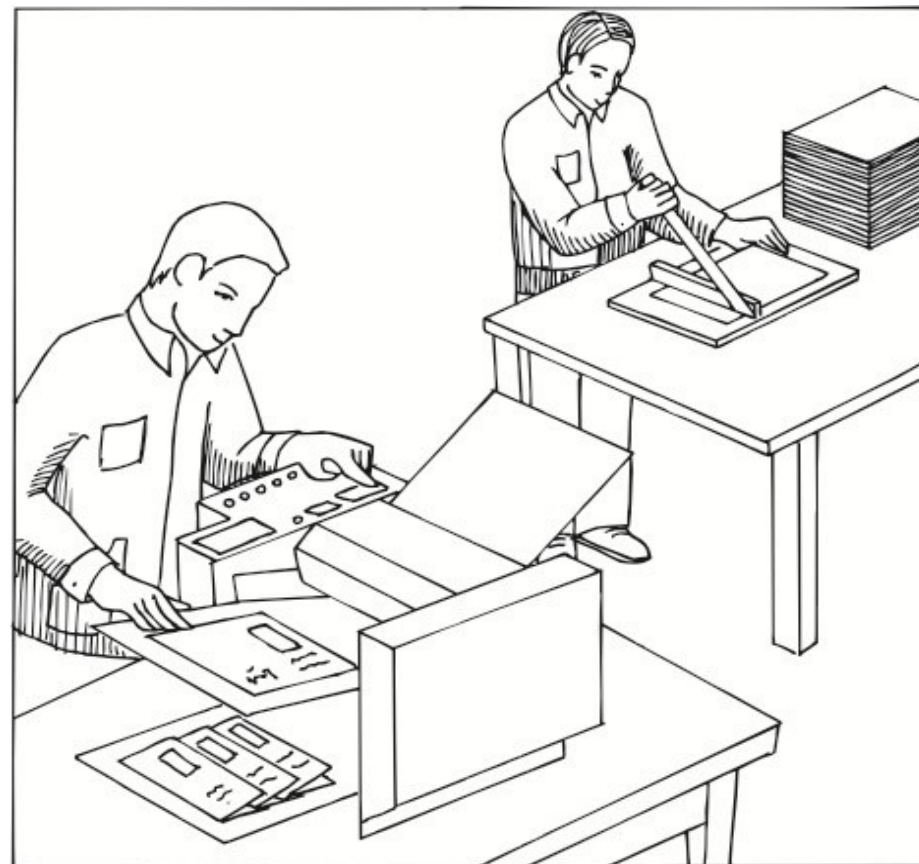

B

## PLANSZA 39

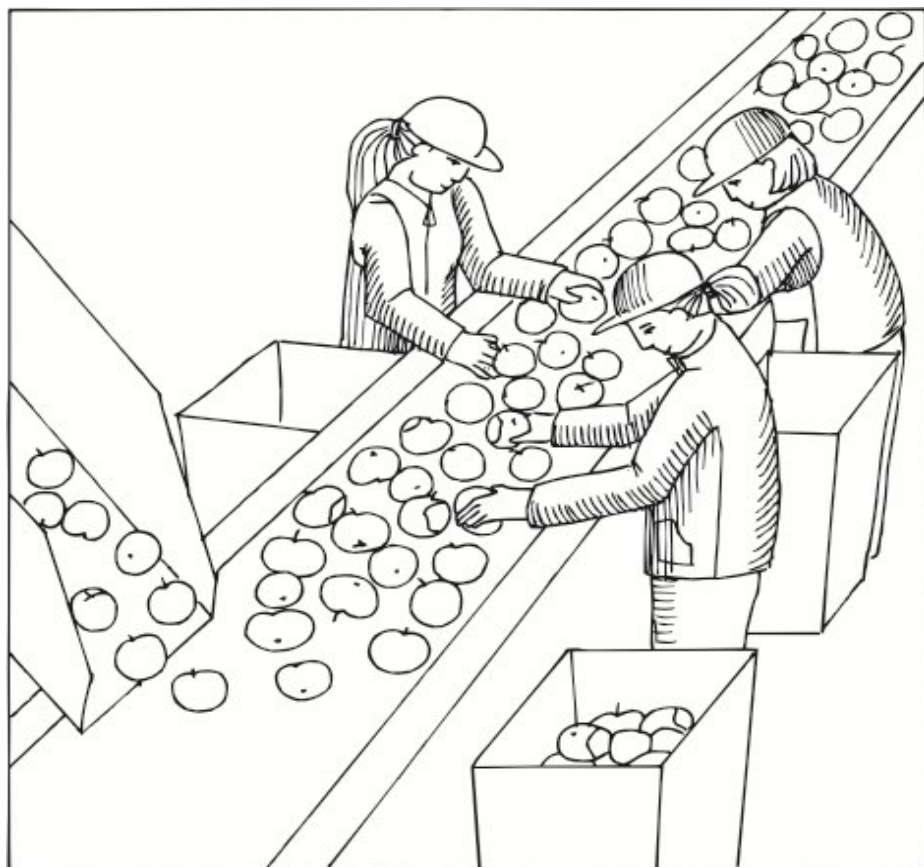

A

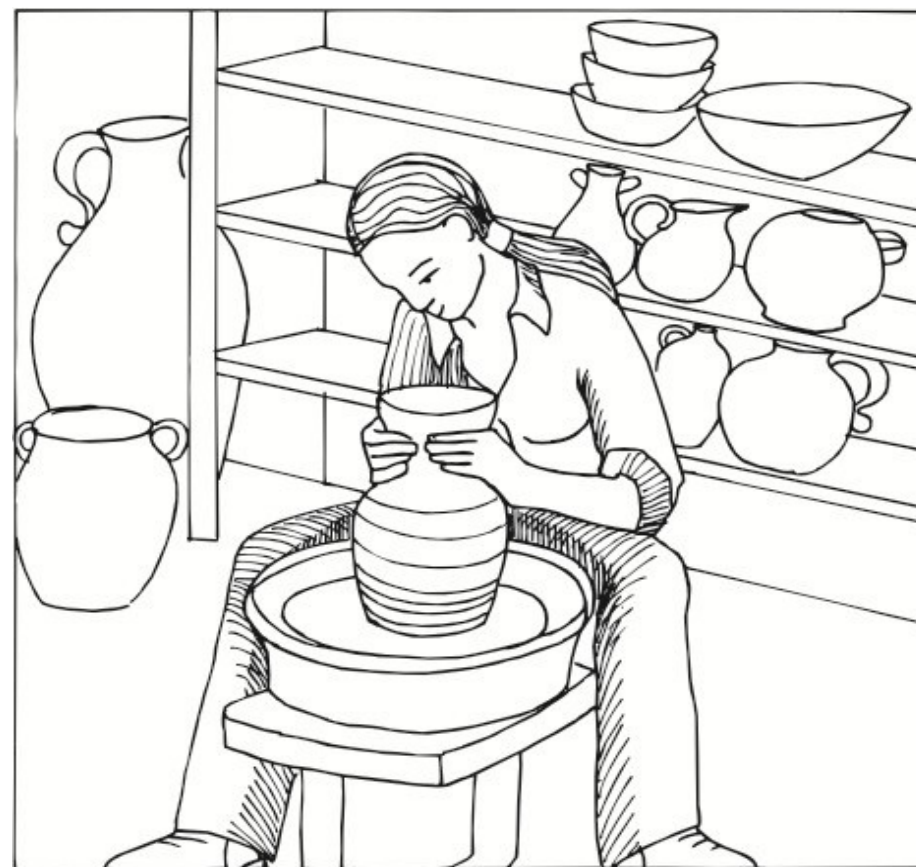

B

## PLANSZA 40



A

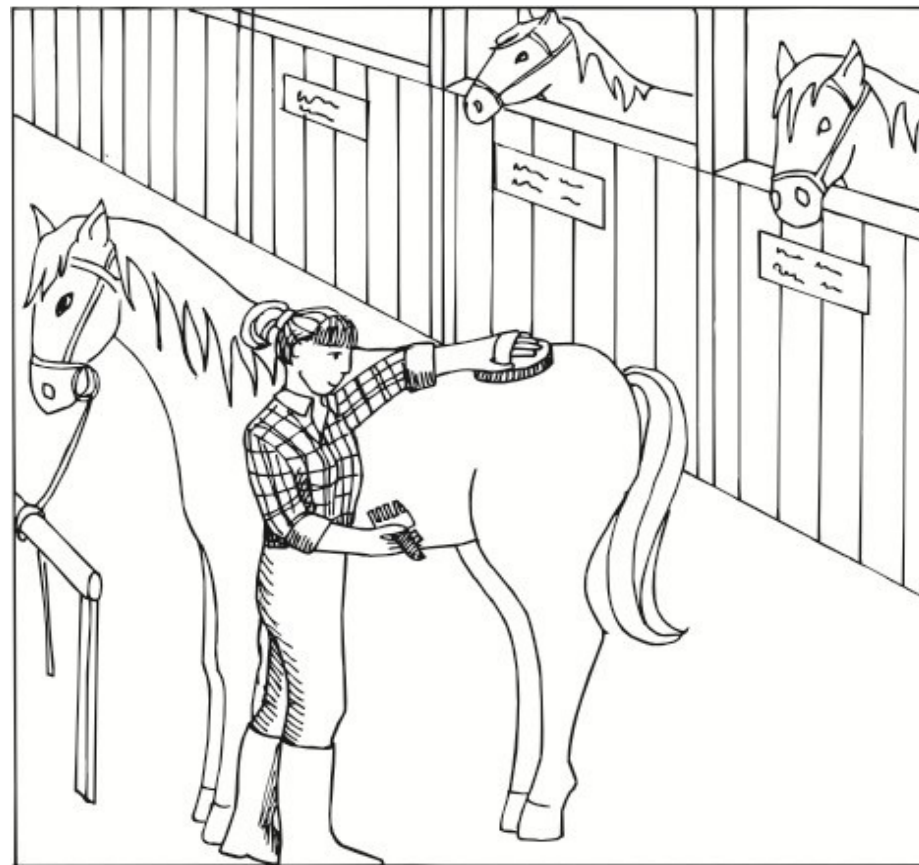

B

## PLANSZA 41



A



B

## PLANSZA 42



A

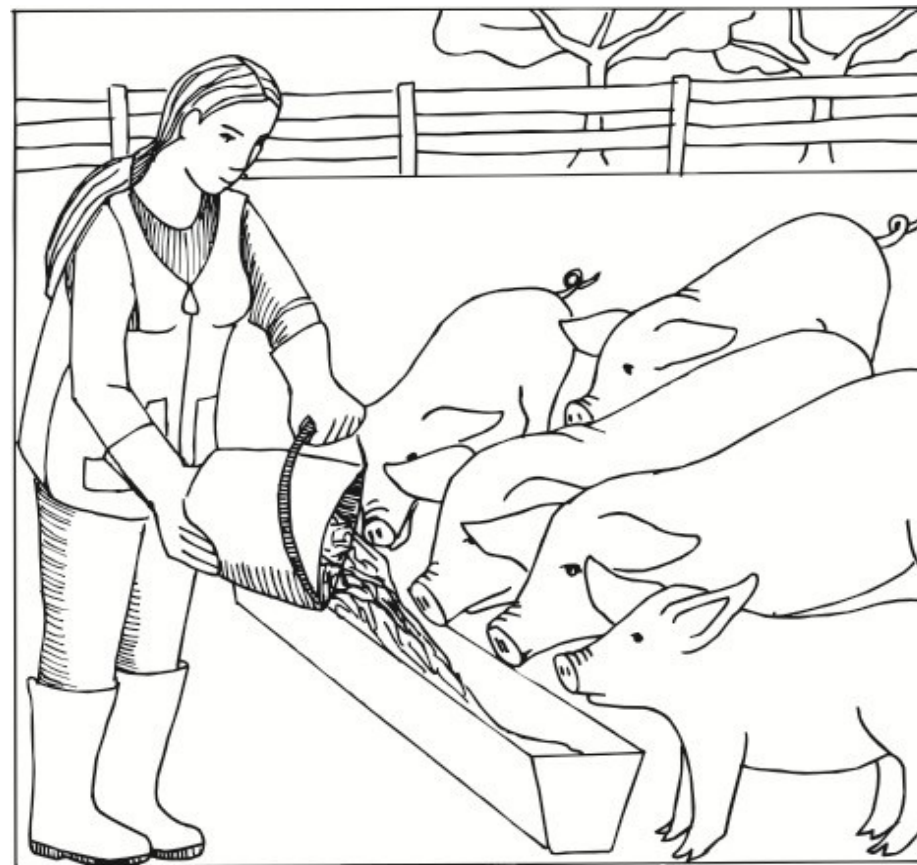

B

## PLANSZA 43



A

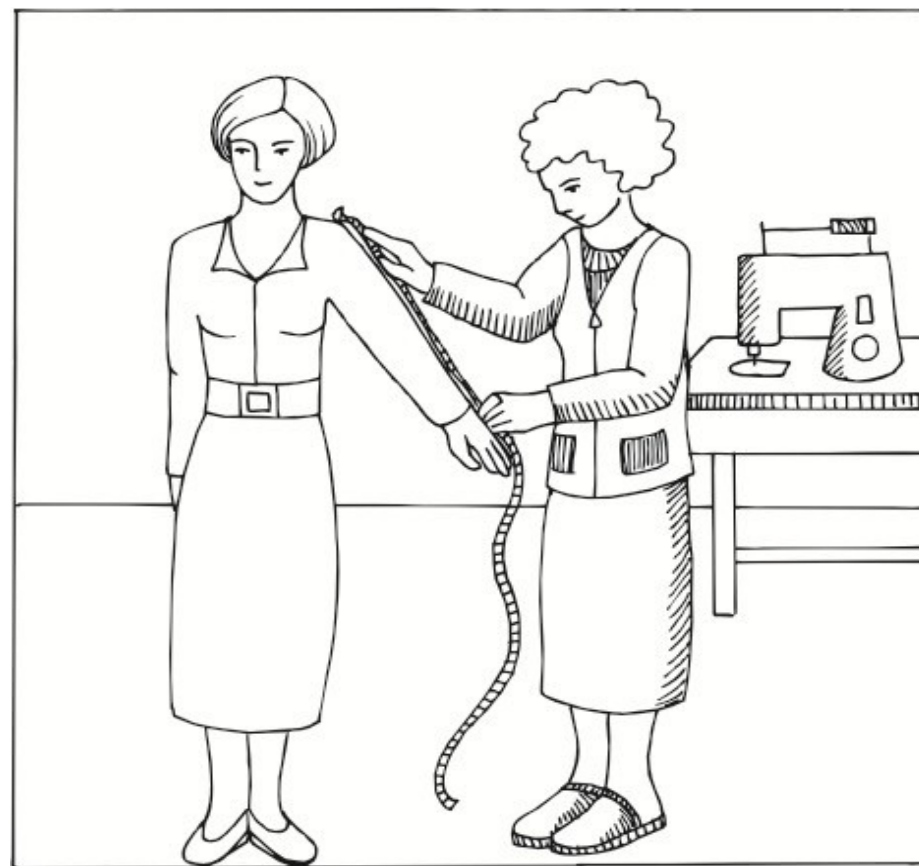

B

## PLANSZA 44

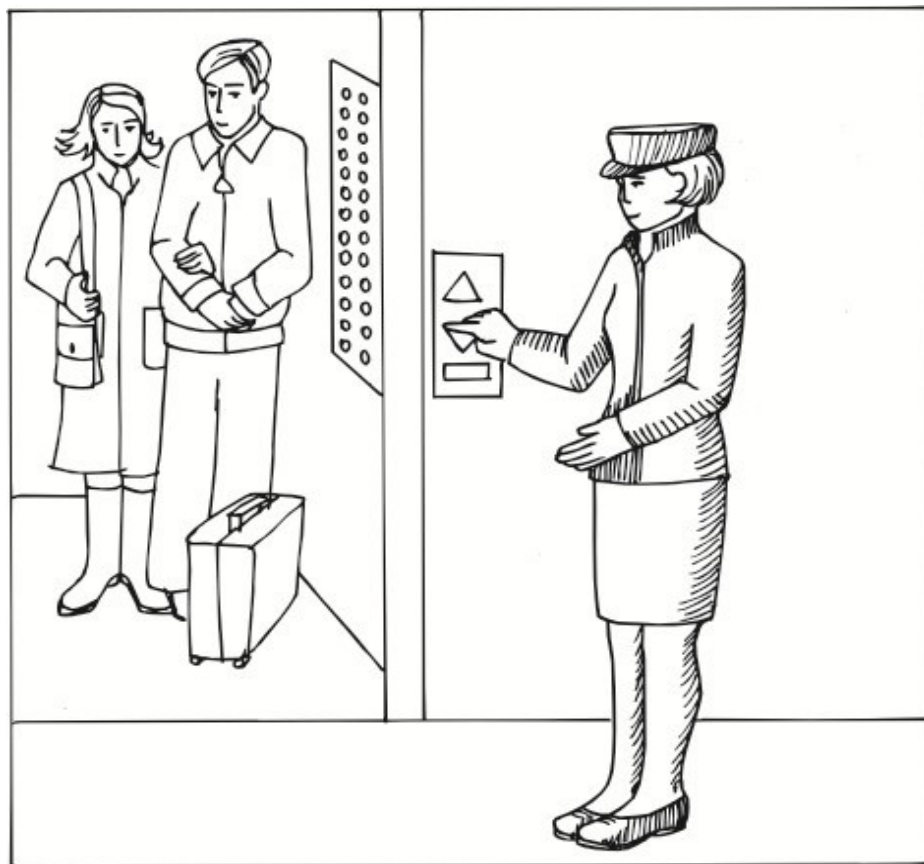

A

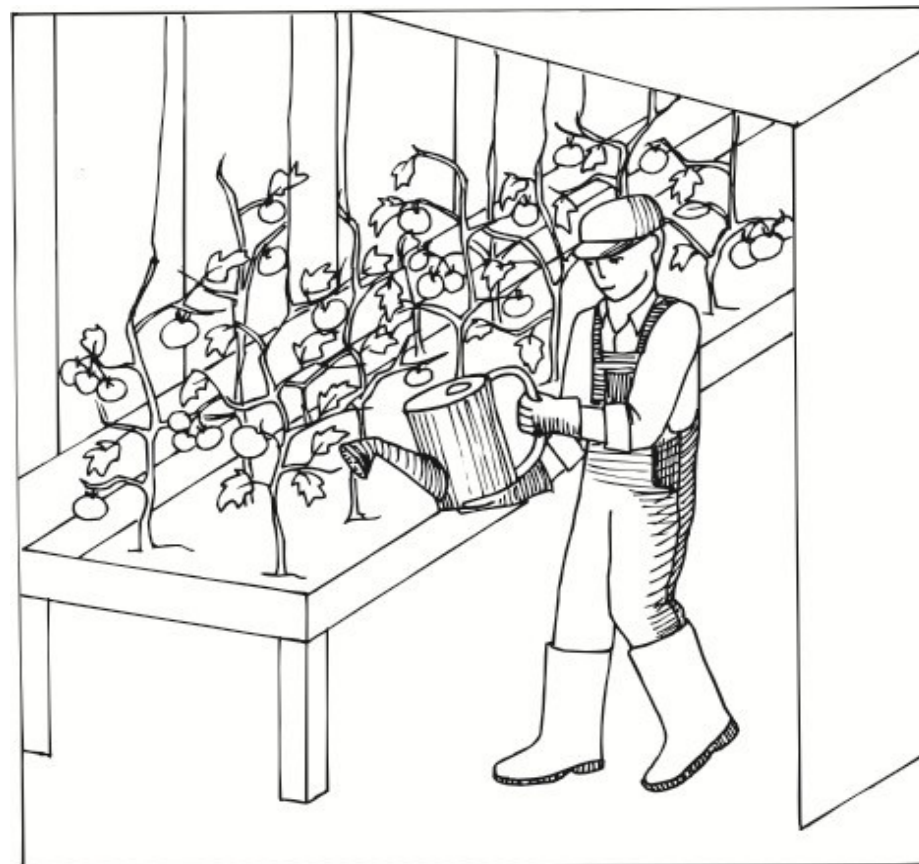

B

## PLANSZA 45

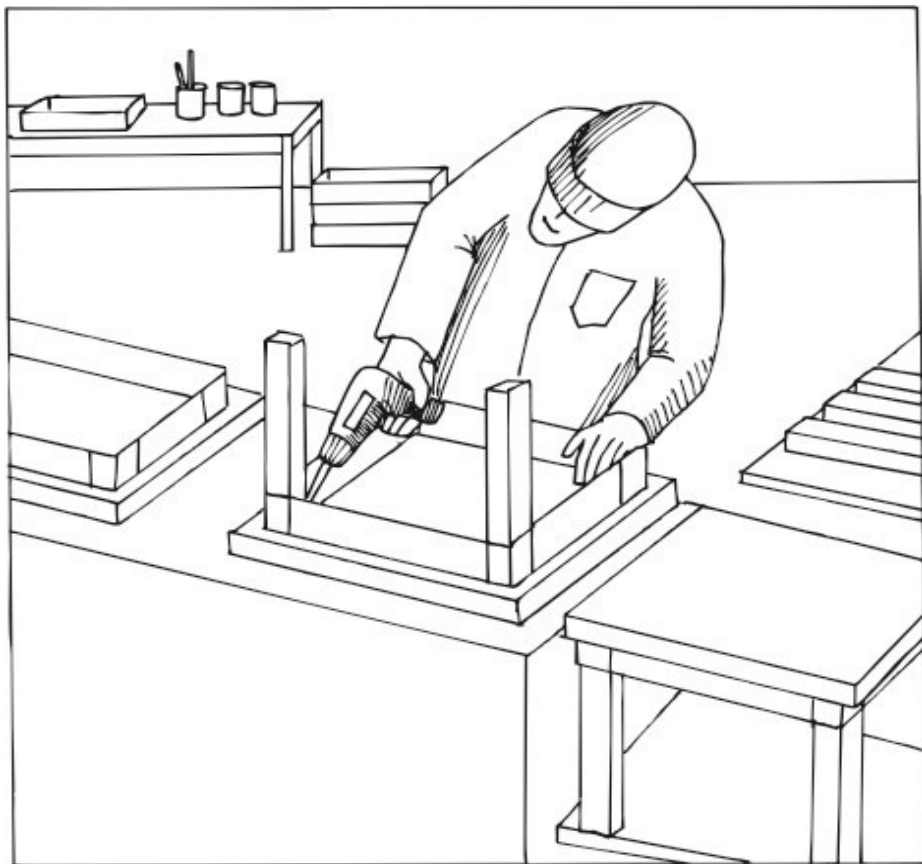

A



B



## PLANSZA 46



A

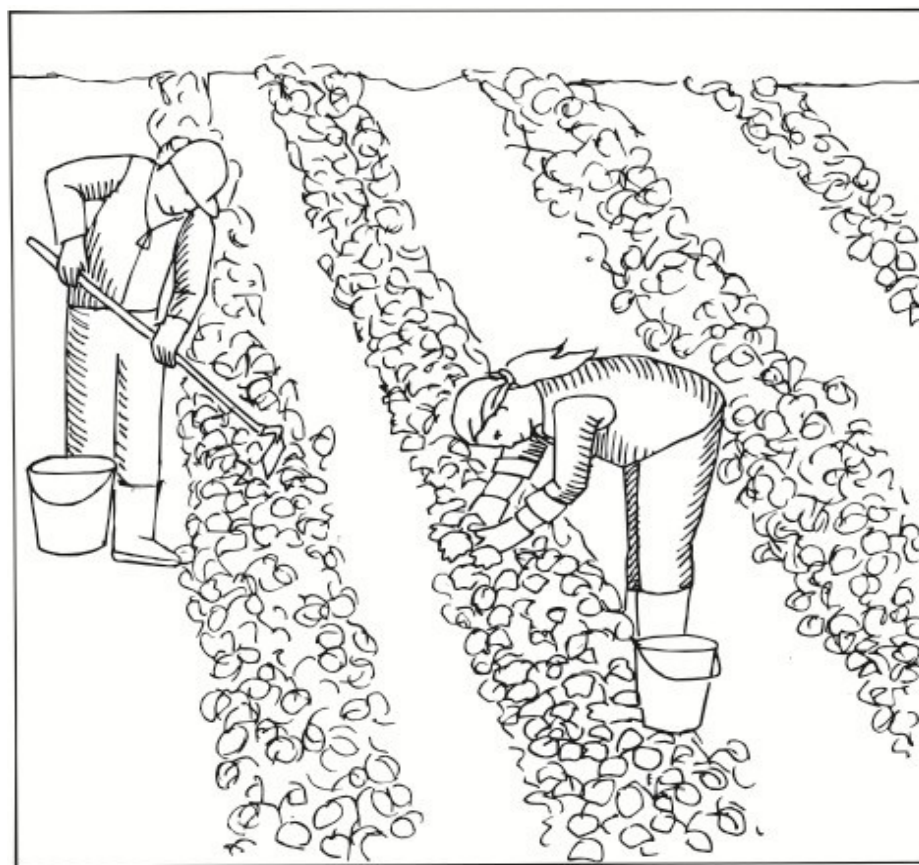

B

## PLANSZA 47

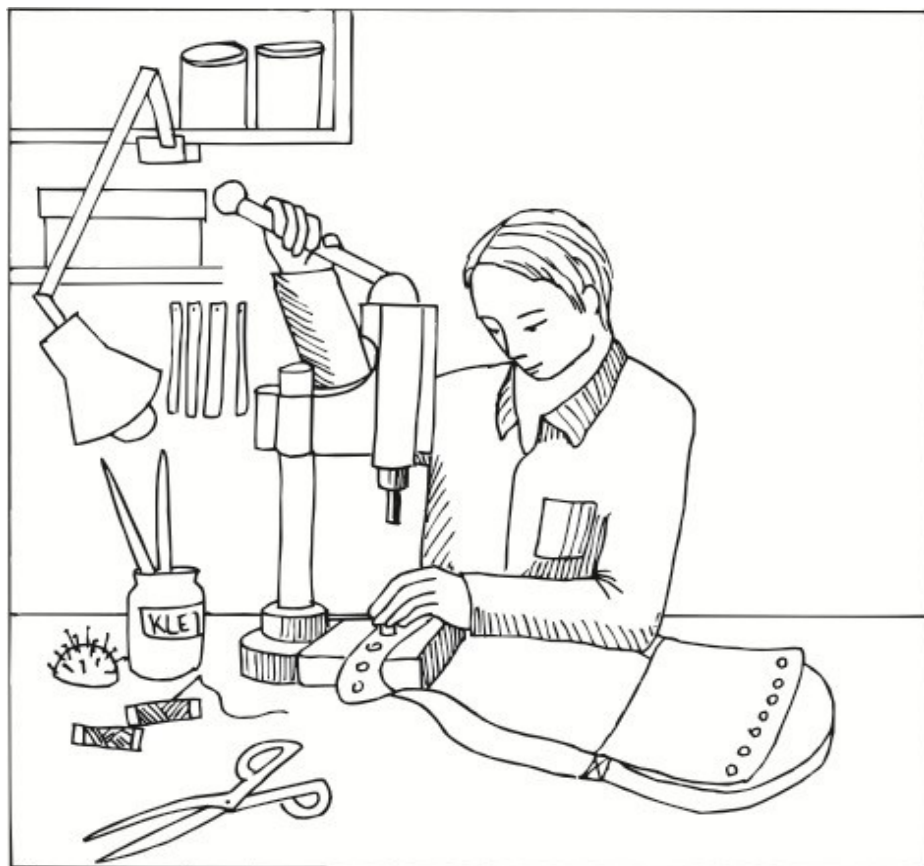

A



B

## PLANSZA 48

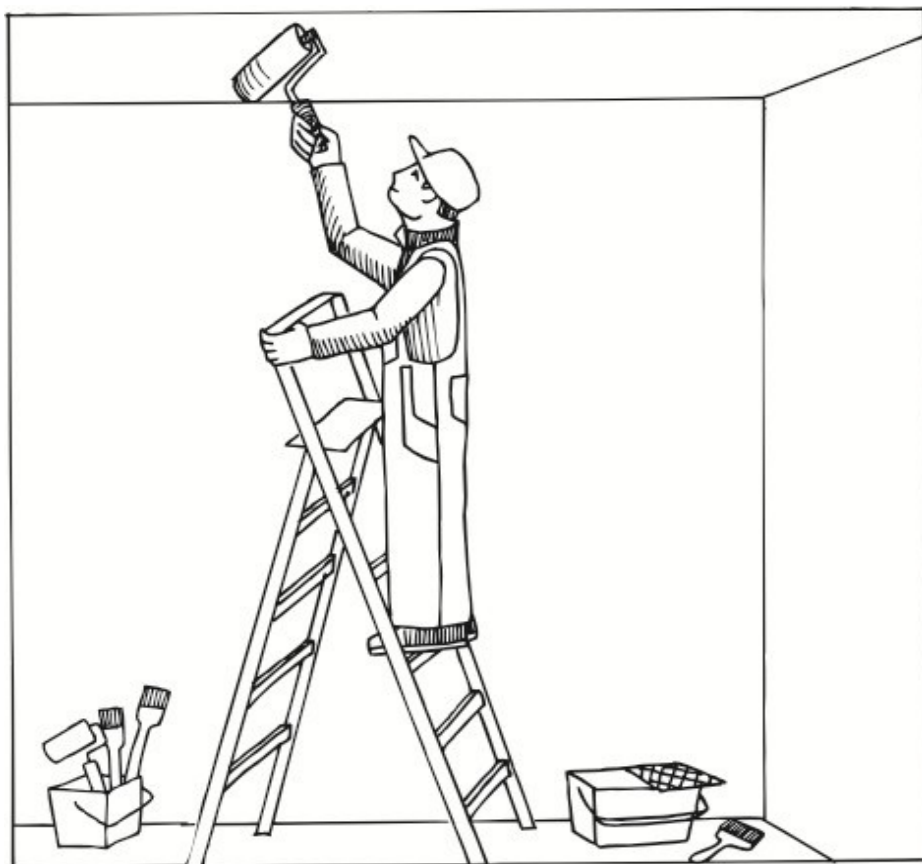

A



B

## PLANSZA 49

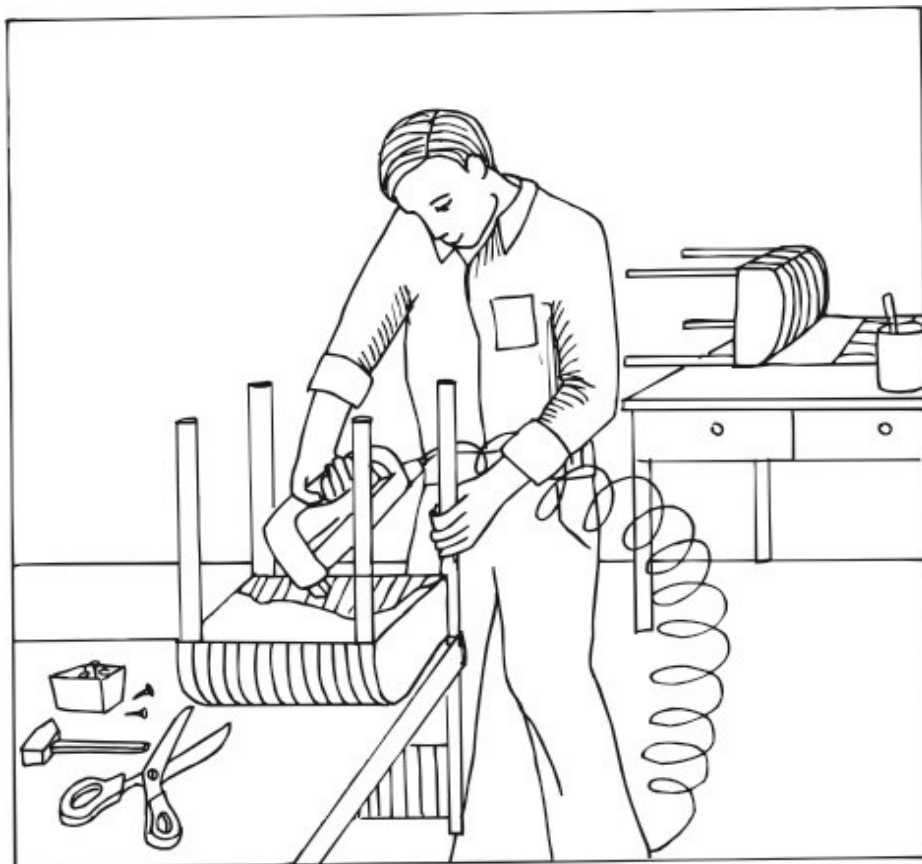

A



B

## PLANSZA 50



A

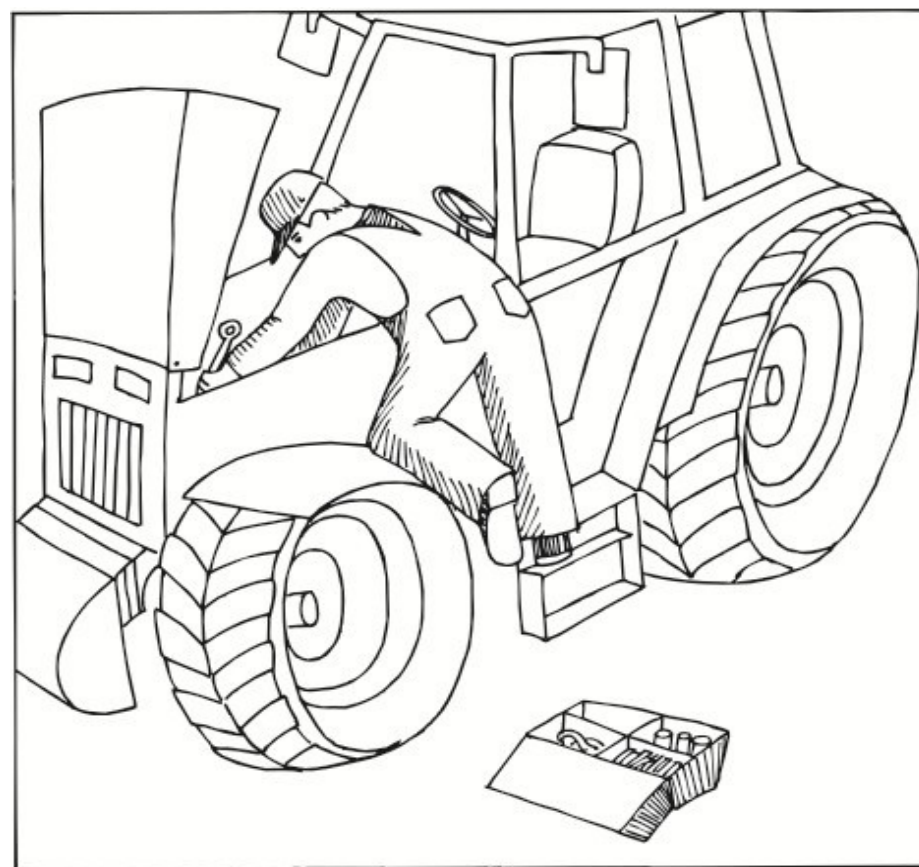

B

## PLANSZA 51

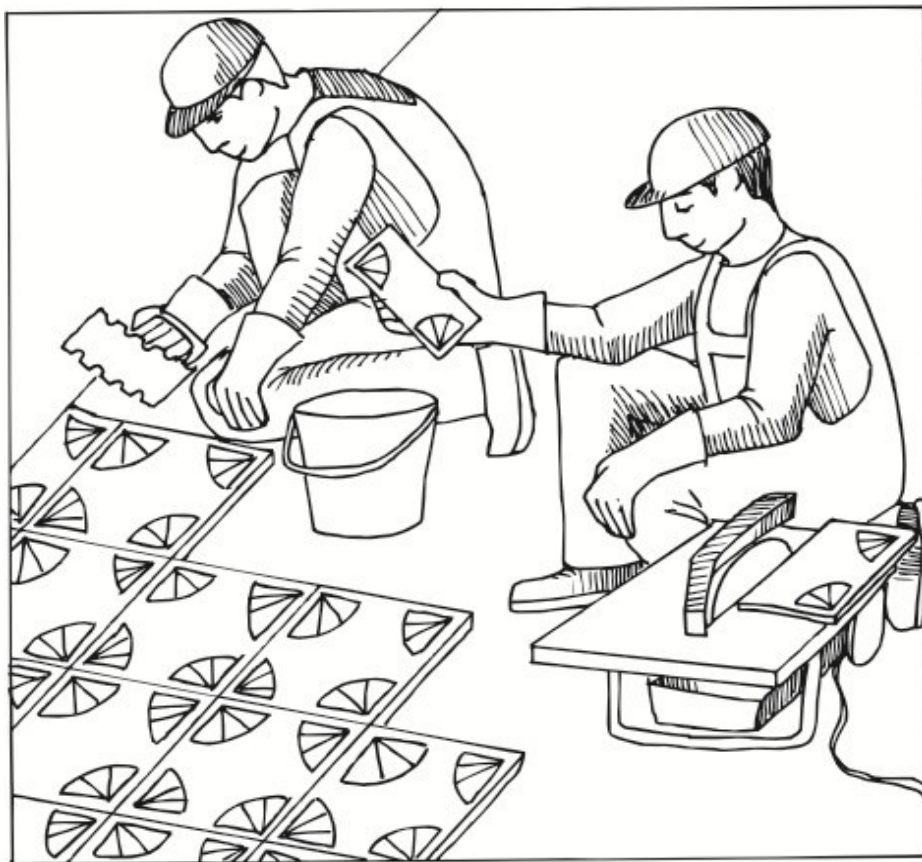

A

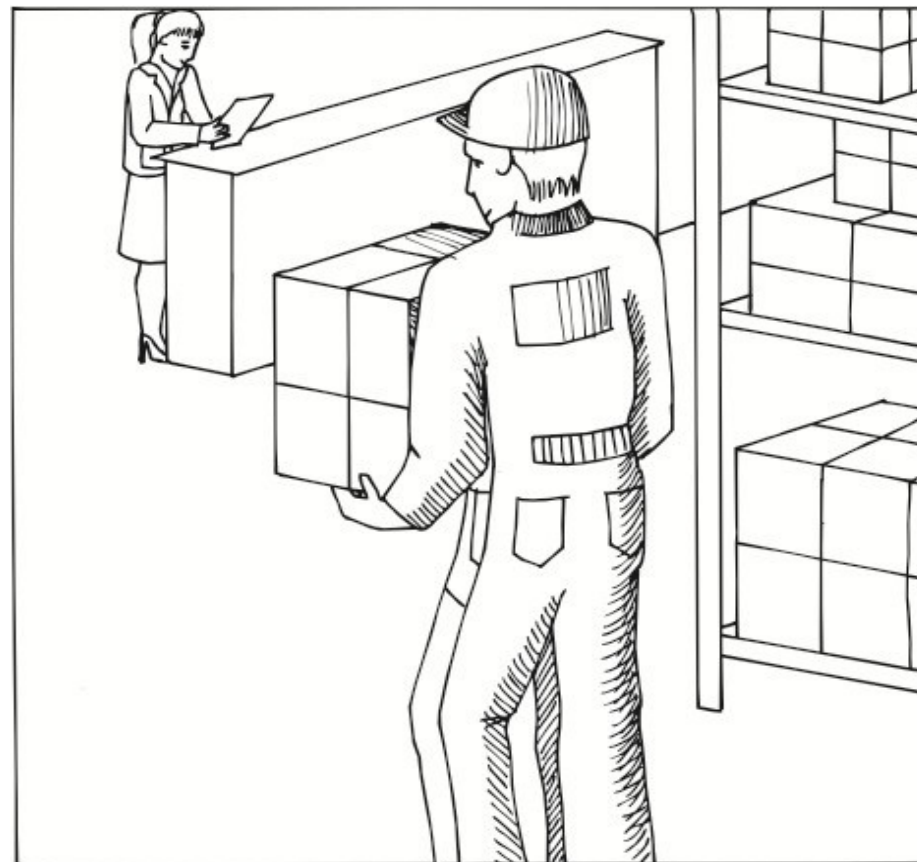

B

## PLANSZA 52

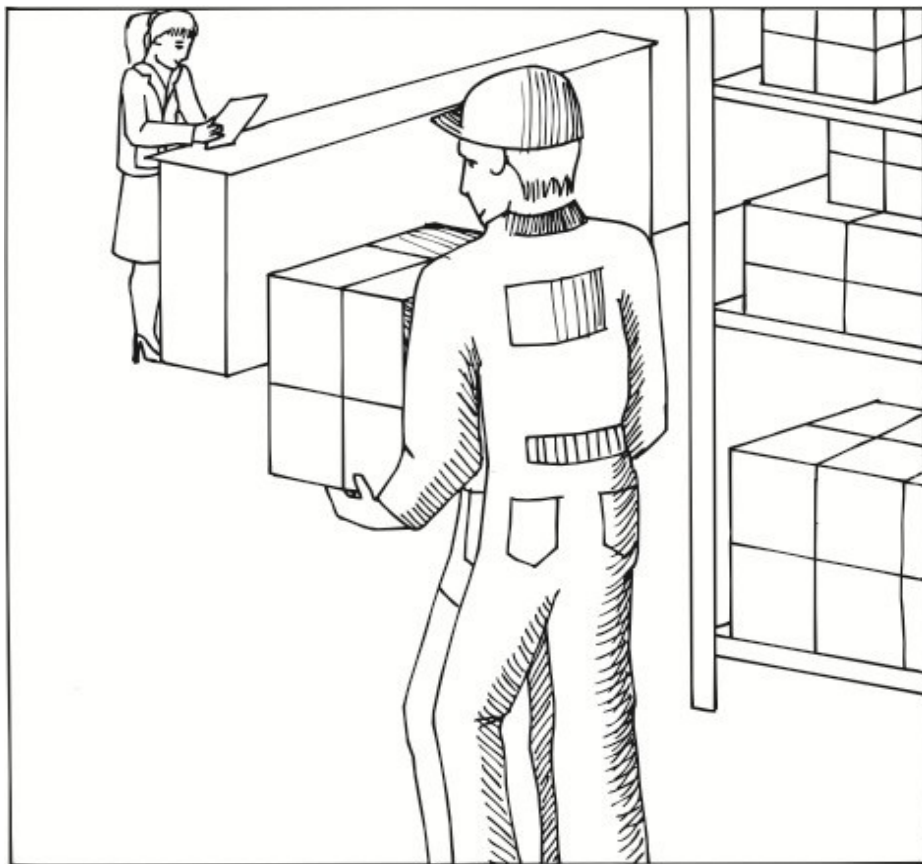

A



B

## PLANSZA 53



A

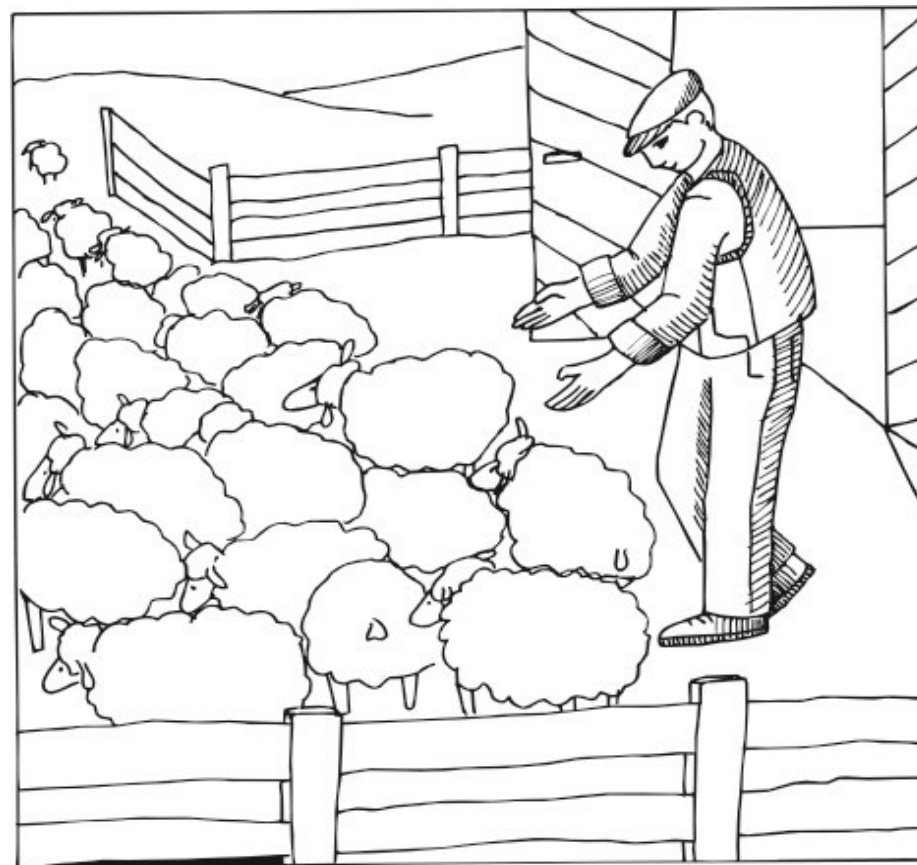

B



## PLANSZA 54

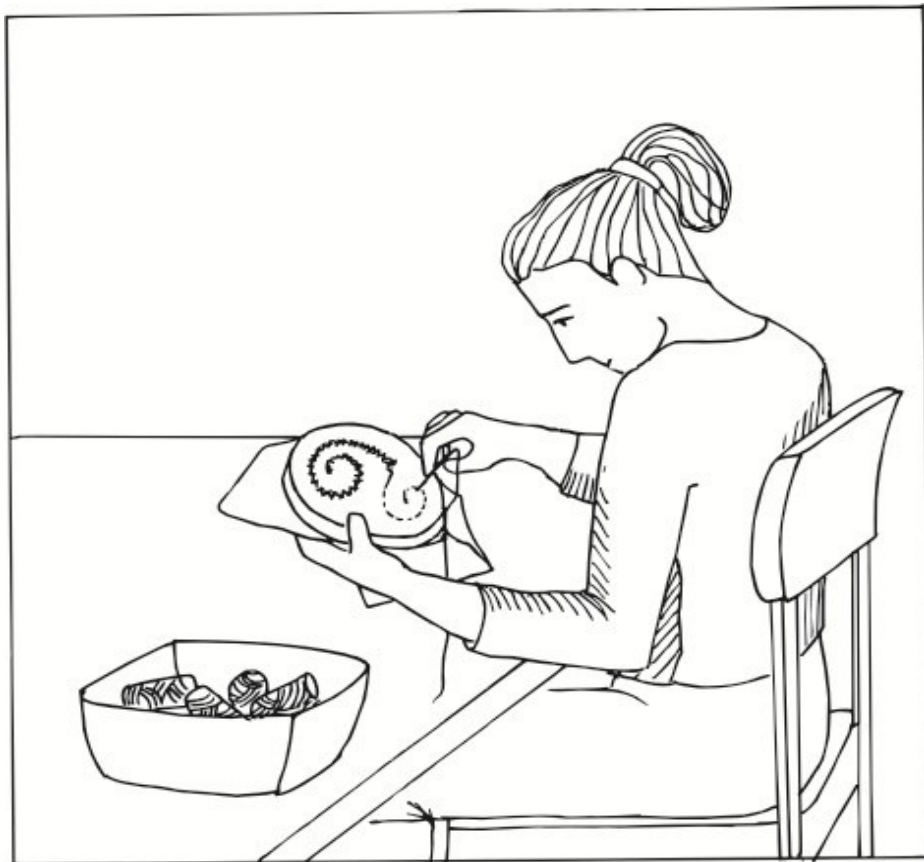

A

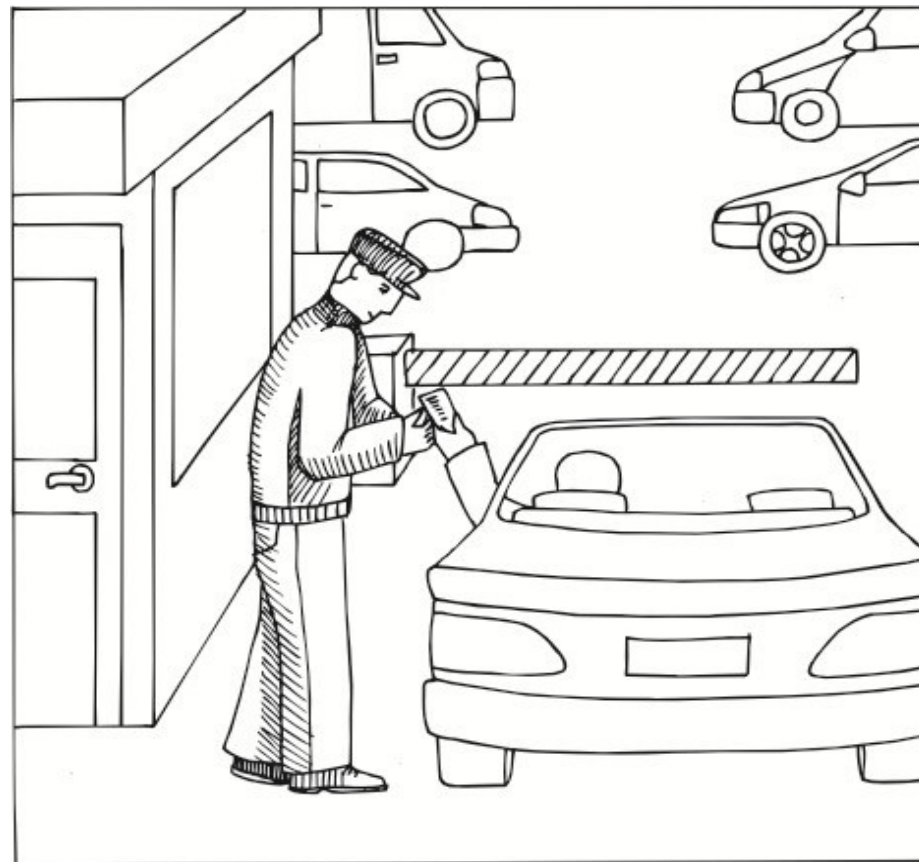

B

## PLANSZA 55

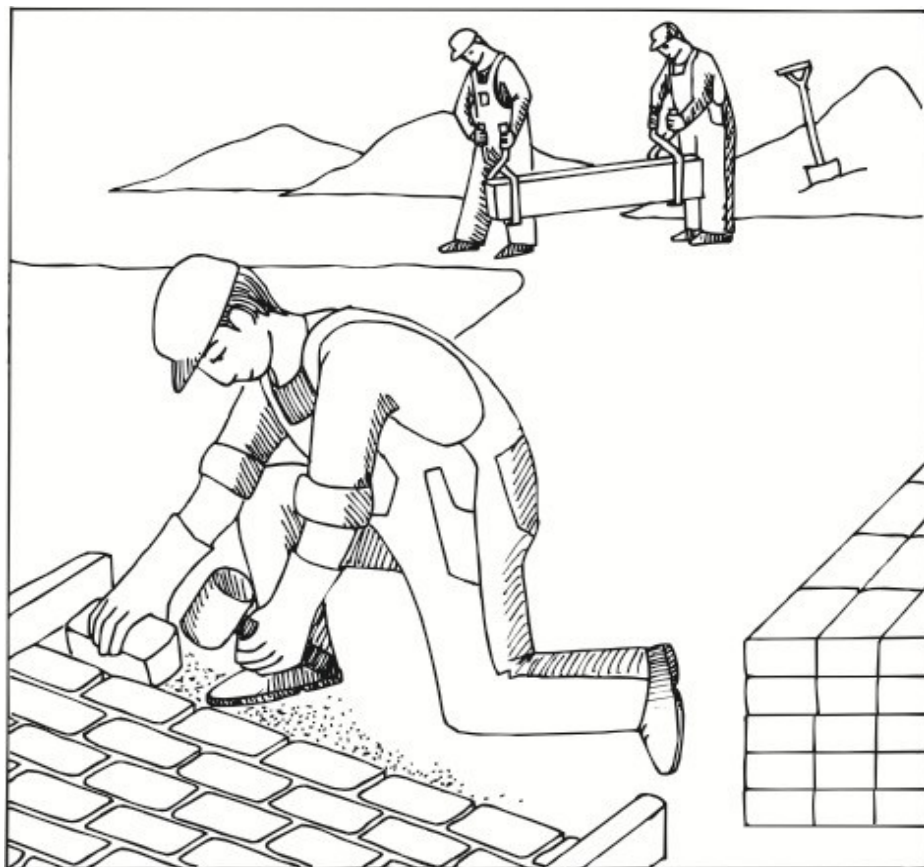

A



B

## PLANSZA 56

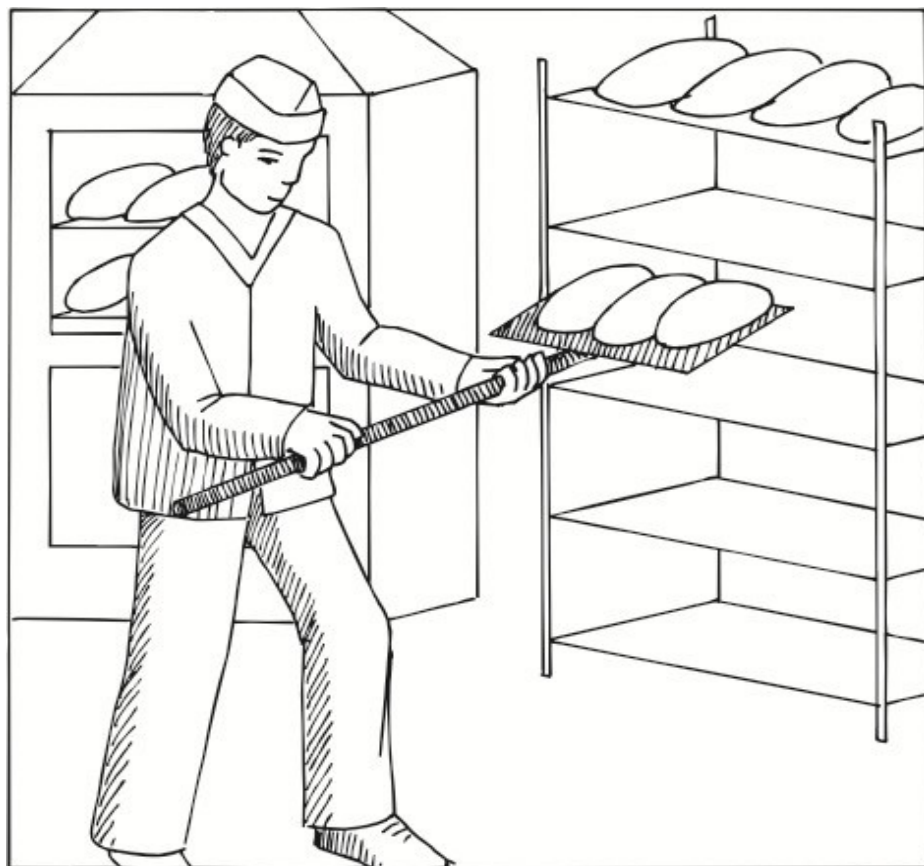

A



B

## PLANSZA 57

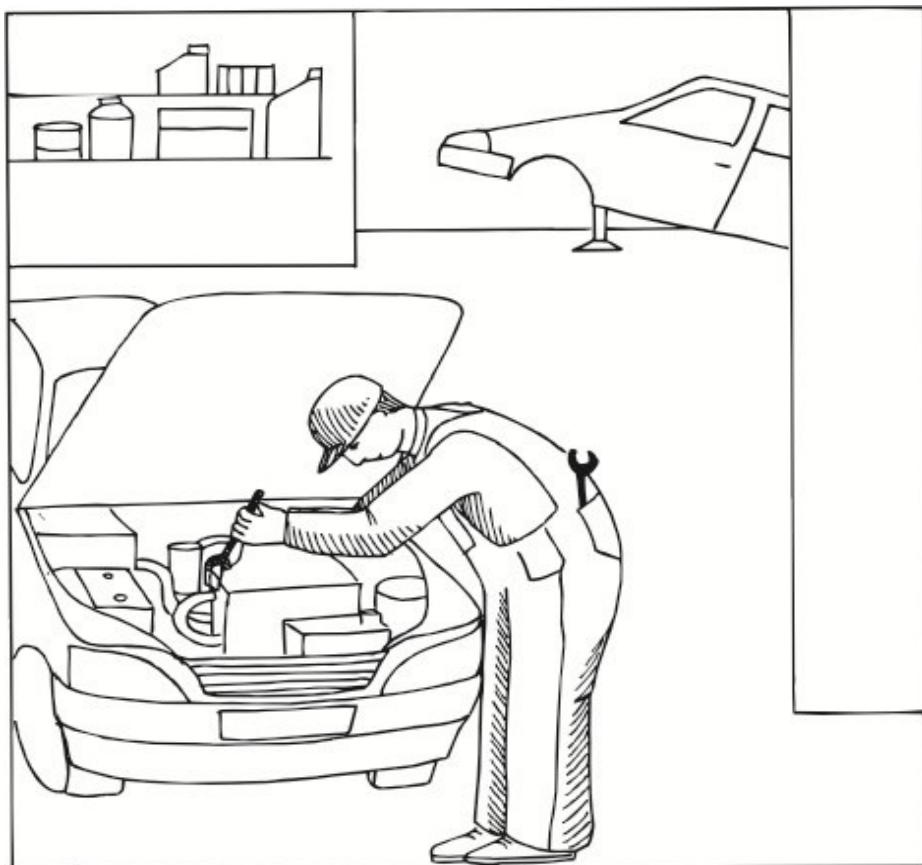

A



B

## PLANSZA 58

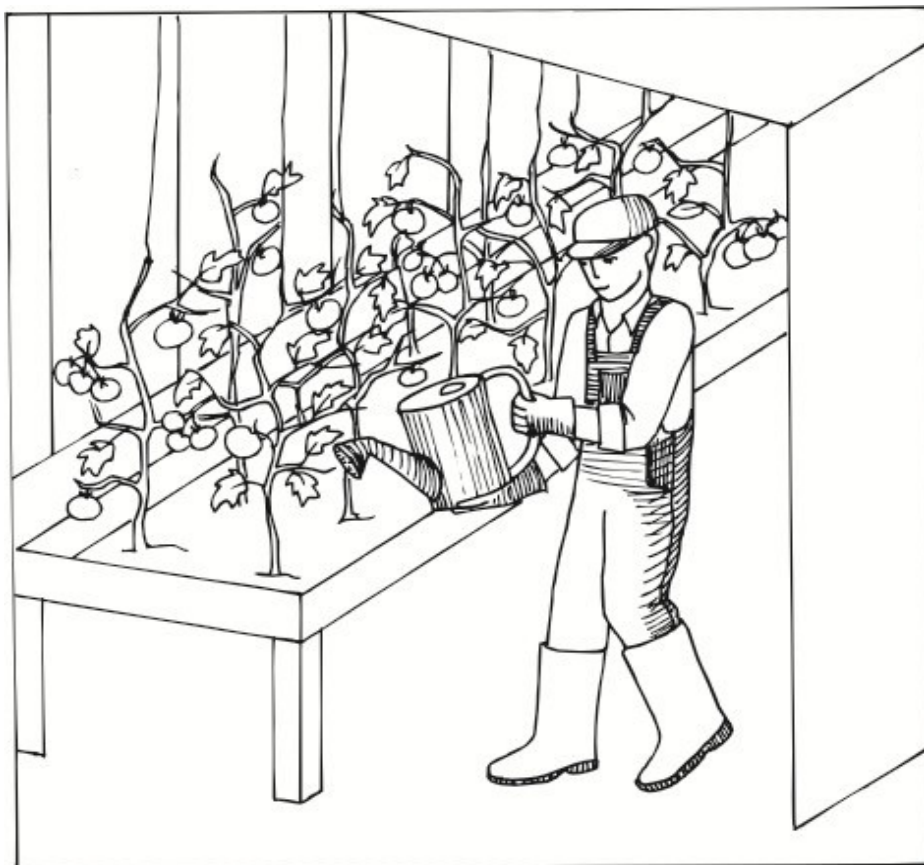

A

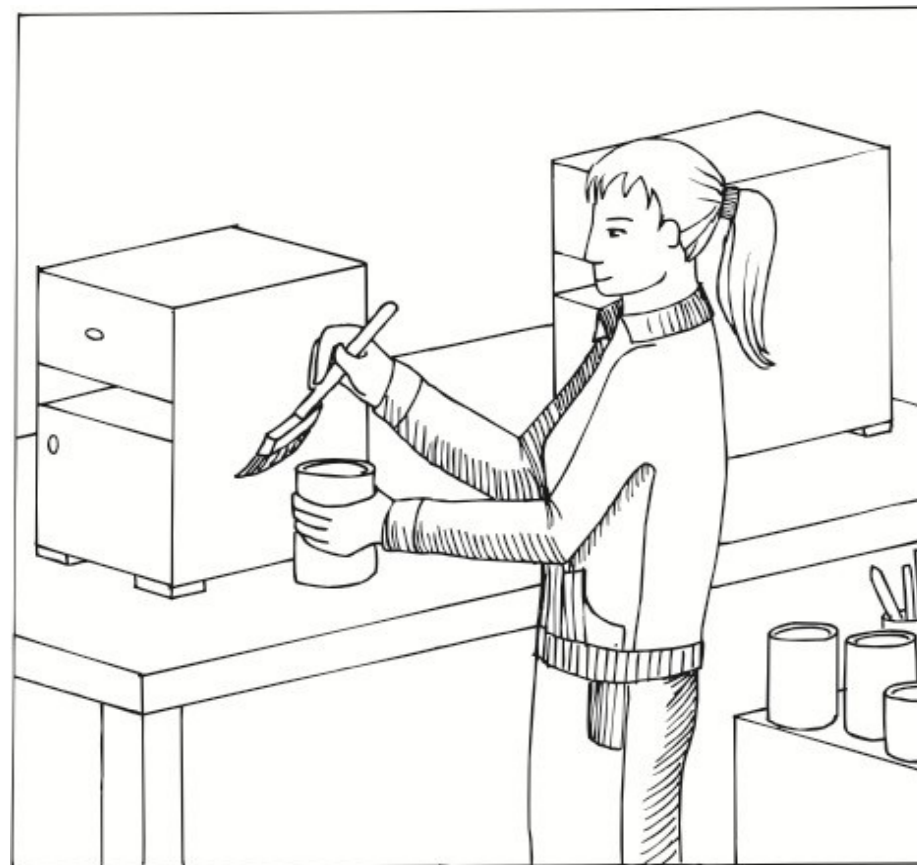

B

## PLANSZA 59



A



B

## PLANSZA 60

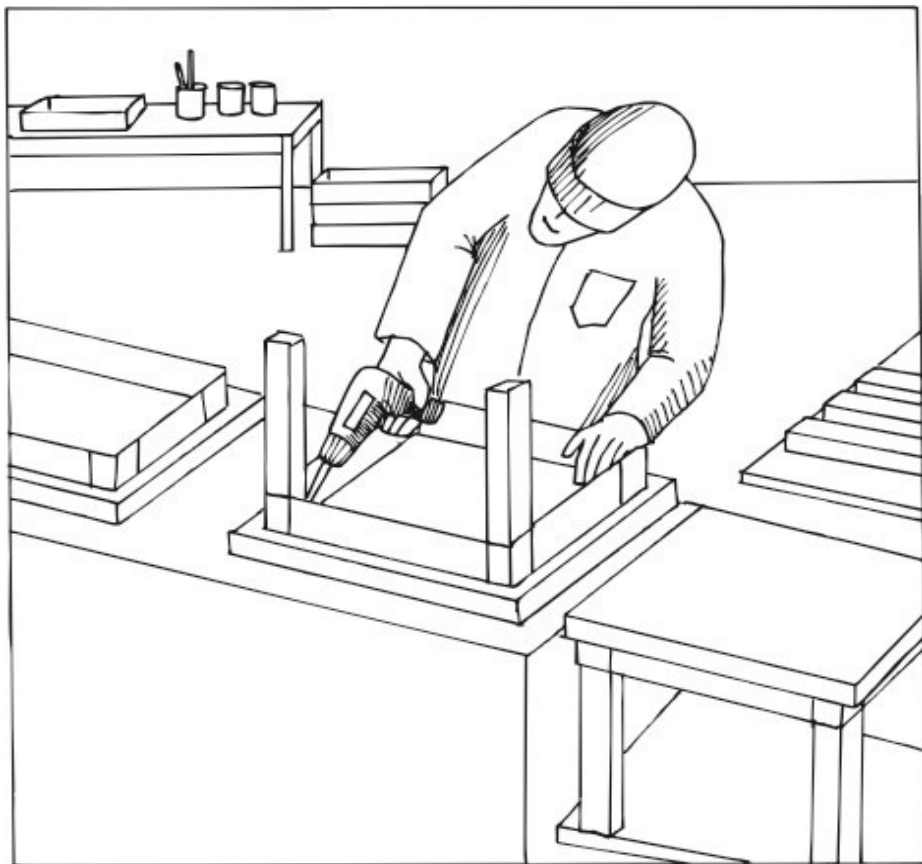

A

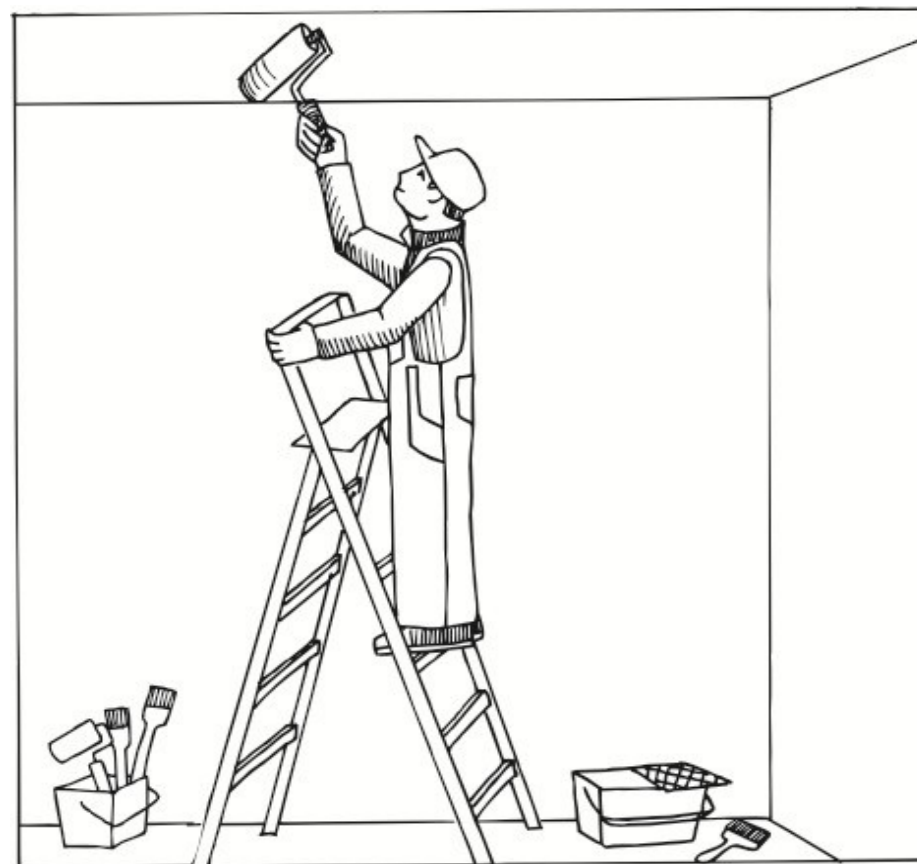

B

## PLANSZA 61

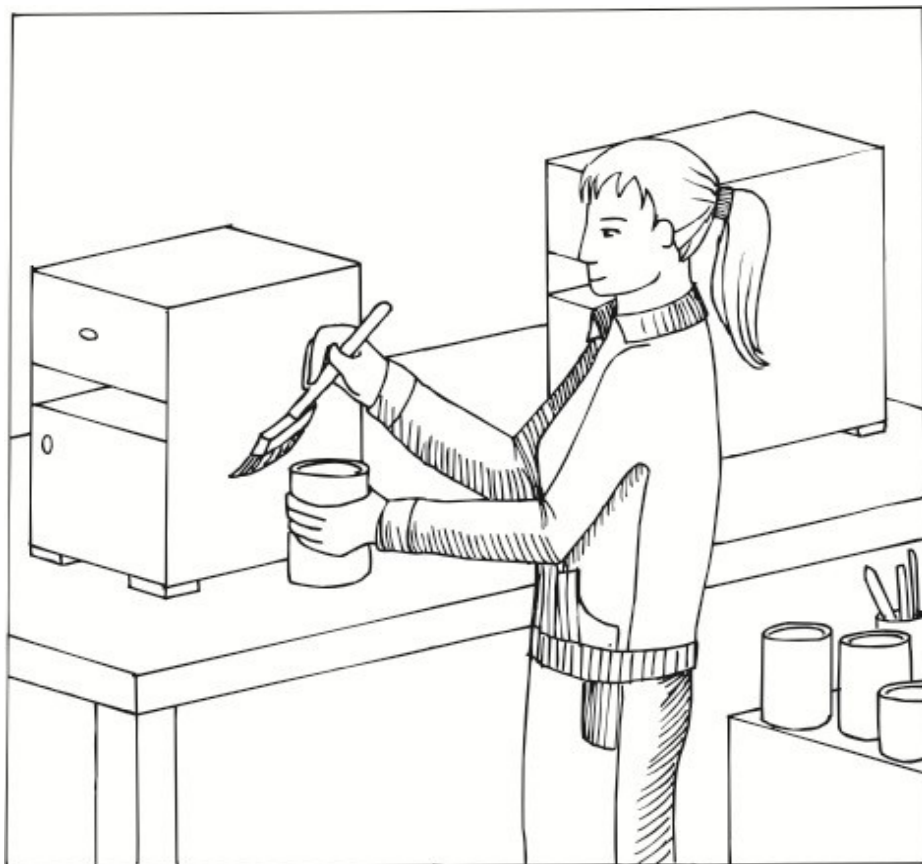

A



B



## PLANSZA 62



A



B

## PLANSZA 63



A



B

## PLANSZA 64

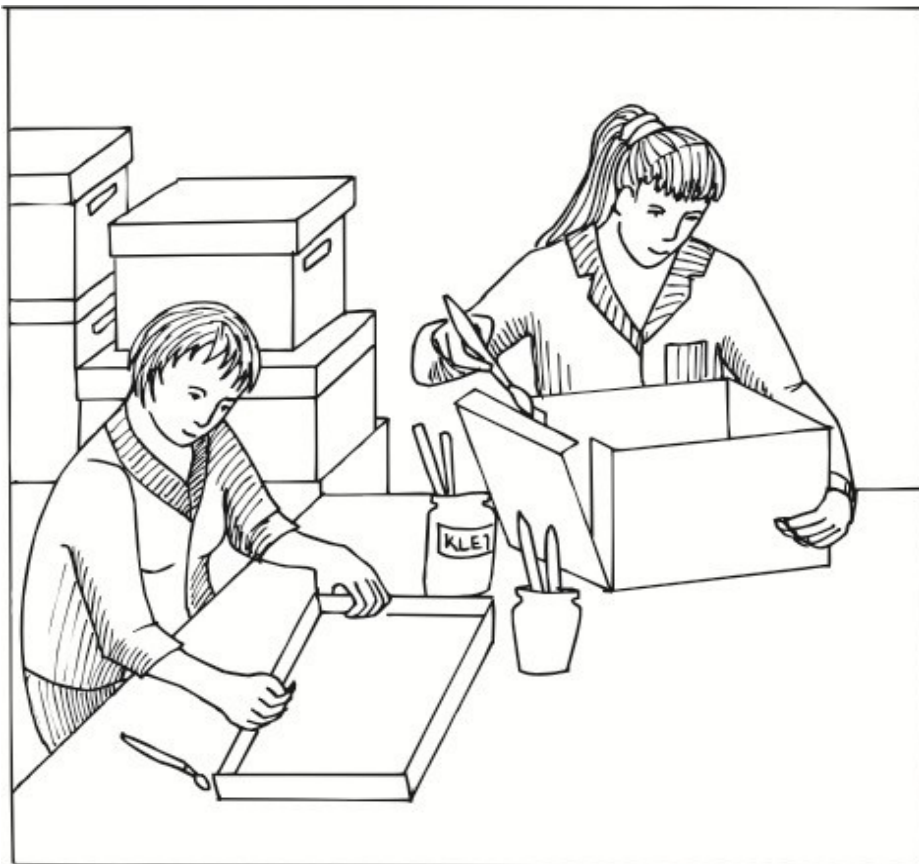

A

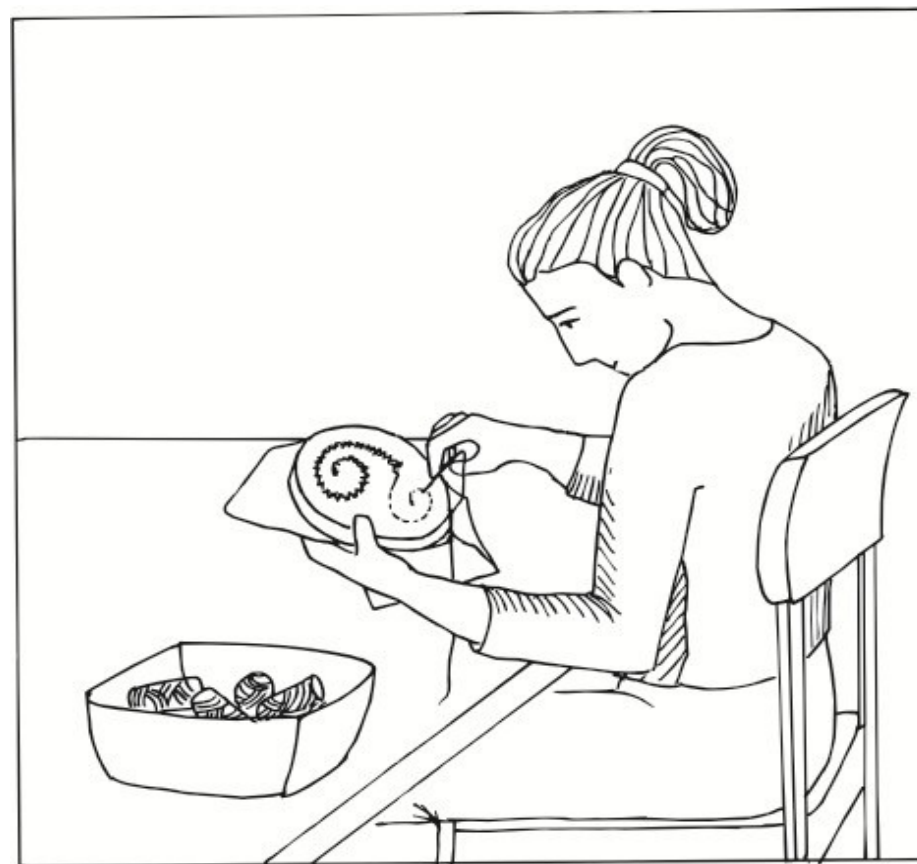

B

## PLANSZA 65

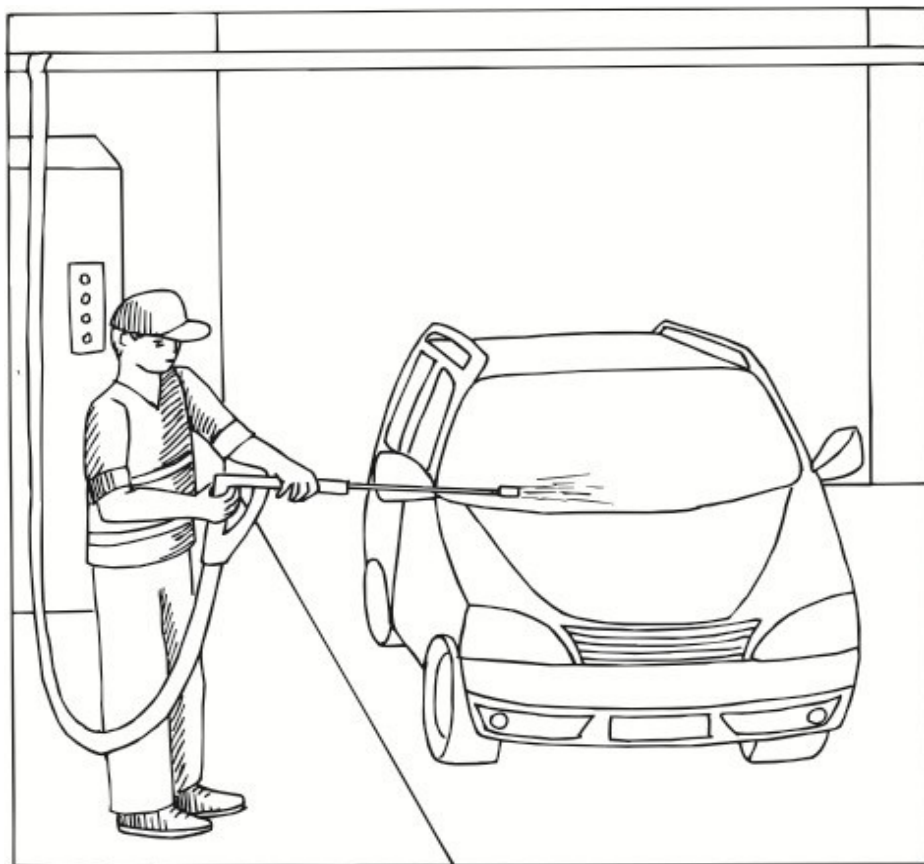

A



B

## PLANSZA 66



A



B